

NuStep[®] T6

Entrenador Reclinado

MANUAL DEL USUARIO



Transforming Lives[®]

Índice

Introducción.....	4
Instrucciones de seguridad	5–6
Instalación y colocación	7
Uso del adaptador de CC	8
Características del modelo T6.....	9
Sistema StrideLock® del modelo T6	10
Hacer ajustes.....	11–13
Corrección de la posición del asiento	13
Pantallas de visualización	14–16
Función de pausa.....	17
Ajustes del sistema.....	18–19
Ajustes del usuario	20
Exportación de la información de perfil de usuario	21
Exportación del resumen de los ejercicios	22
Mantenimiento preventivo.....	23
Información del número de serie.....	24
Información reglamentaria del modelo T6	24
Cómo obtener atención al cliente y repuestos.....	25
Información de garantía del modelo T6.....	25
Información técnica	26
Avisos de seguridad.....	27–28
Tablas de compatibilidad electromagnética	29–31
Conformidad con las normas FCC (Estados Unidos) e IEC/EN 55011 (Europa).....	32

Introducción



Gracias por comprar el Entrenador Reclinado NuStep T6.

Como inventores de los entrenadores reclinados, NuStep está a la vanguardia en el desarrollo de sistemas de entrenamiento corporal completo en posición sedente que son inclusivos, efectivos y fáciles de usar. Nuestros productos se utilizan en entornos de atención médica, centros de bienestar y comunidades de personas mayores en todo el mundo.

Los T6 marcan un hito en los continuos esfuerzos de modernización, satisfacción del cliente y calidad insuperable de NuStep. Por ser una compañía que se enfoca en sus clientes, NuStep consultó a su clientela, incluyendo los profesionales de cuidado de la salud y los expertos en entrenamiento físico, para determinar qué querían obtener de un producto nuevo. El T6 es la culminación de estas valiosas sugerencias.

Gracias por su compra y sea bienvenido a nuestra red cada vez mayor de usuarios de NuStep.

Instrucciones de seguridad

	 PRECAUCIÓN	 ADVERTENCIA
<p>Símbolo de alerta sobre seguridad. Indica la existencia de instrucciones sobre seguridad personal. Lea y obedezca todos los mensajes que aparecen después de este símbolo para evitar posibles lesiones o la muerte debido al uso incorrecto del equipo.</p>	<p>PRECAUCIÓN indica una situación de peligro potencial que, si no se evita, podría ocasionar lesiones menores o moderadas. También podría alertar contra prácticas inseguras.</p>	<p>ADVERTENCIA indica una situación de peligro potencial que, si no se evita, podría ocasionar la muerte o lesiones graves.</p>

 ADVERTENCIA
<p>No modifique este equipo sin autorización del fabricante.</p> <p>Utilice este equipo solo para el uso previsto como se describe en este manual.</p> <p>No utilice accesorios no recomendados por el fabricante.</p> <p>Nunca opere este equipo si tiene un cable o enchufe dañado.</p> <p>Mantenga el cable lejos de superficies calientes.</p> <p>Mantenga el producto lejos del calor, chispas, llamas abiertas y superficies calientes.</p> <p>Nunca deje caer ni inserte ningún objeto en ninguna abertura.</p> <p>No lo use al aire libre.</p> <p>Entrenar de manera incorrecta o excesiva puede ser nocivo para su salud.</p> <p>Los sistemas que supervisan el ritmo cardíaco pueden ser imprecisos.</p> <p>Ejercitarse en exceso puede causar lesiones graves o la muerte. Si siente que se va a desmayar, pare inmediatamente el ejercicio.</p> <p>Debe evitarse el uso de este equipo junto a otro equipo o apilado con él, ya que podría ocasionar un funcionamiento incorrecto.</p> <p>Los equipos portátiles de comunicación por RF (incluyendo los periféricos, como los cables de antena y las antenas externas) no deben usarse a menos de 30 cm (12 pulgadas) de cualquier parte de este producto, incluyendo los cables. De lo contrario, podría ocurrir una degradación del rendimiento de este equipo.</p>

Instrucciones de seguridad

 PRECAUCIÓN
<p>Consulte con su médico antes de comenzar cualquier programa de ejercicios.</p> <p>Se requiere supervisión si se sufre de alguna incapacidad física o condición médica.</p> <p>Si siente mareos o que se va a desmayar mientras usa este producto, pare el ejercicio y solicite atención o consejo médico.</p> <p>Siga siempre las instrucciones de su médico cuando use este producto si sufre enfermedades cardíacas, hipertensión, diabetes, enfermedades respiratorias, cualquier otro problema médico o si está embarazada.</p> <p>Las personas con capacidades físicas, sensoriales o cognitivas reducidas, o falta de experiencia y conocimiento de este producto, pueden utilizar este producto, siempre que tengan la supervisión de una persona responsable para su seguridad.</p> <p>Lea este manual antes de usar este producto y guárdelo para futura referencia.</p> <p>Use siempre zapatos y ropa adecuados cuando haga ejercicio.</p> <p>No toque ni sostenga el producto si la piel no está intacta.</p> <p>No ponga en funcionamiento este producto si parece dañado o no funciona. Examine periódicamente si hay daños y desgaste en el producto. Asegúrese de que técnicos de servicio calificados reemplacen inmediatamente los componentes defectuosos.</p> <p>No haga labores de mantenimiento o de reparación en este producto mientras esté en uso. El personal de servicio calificado debe hacer las actividades de mantenimiento.</p>

 PRECAUCIÓN
<p>Asegúrese de que la posición del asiento y del brazo superior sea adecuada para usted.</p> <p>No extienda demasiado el alcance de su brazo mientras utiliza este producto.</p> <p>Este producto no debe ser utilizado por niños.</p> <p>No use este producto cuando haya niños o mascotas presentes.</p> <p>Mantenga a los niños menores de 13 años alejados de esta máquina.</p> <p>Los números que presentan el ritmo cardíaco, los vatios, los MET y las calorías no son apropiados para aplicaciones donde la salud y la seguridad del paciente dependen de la precisión de estos parámetros.</p> <p>El peso máximo de usuario que soporta: Modelo T6_{PRO} = 227 kg (500 lb) Modelo T6_{MAX} = 272 kg (600 lb)</p> <p>No levante este producto por cuenta propia. El T6 es muy pesado, pesa 135 kg (298 lb).</p> <p>Obtenga siempre ayuda cuando tenga que mover este producto para no lesionarse ni dañar el producto. Use técnicas de levantamiento apropiadas.</p> <p>No introduzca las manos dentro de ninguna abertura en la tapa para evitar cualquier lesión.</p> <p>Coloque este producto sobre una superficie horizontal estable para su uso seguro. Ajuste las patas niveladoras.</p> <p>Este producto se diseñó para conectarse a la red eléctrica de CA únicamente a través del adaptador de CA suministrado.</p> <p>GUARDE ESTAS INSTRUCCIONES.</p>

Instalación y colocación

Desembalaje e instalación

Los procedimientos para desembalar e instalar el T6 se explican en los documentos que contienen las pautas de envío e instalación del T6. Los documentos que contienen las pautas de instalación se envían con los productos. El servicio de atención al cliente puede enviar copias de estos documentos por solicitud.

Colocación del equipo

Coloque el entrenador NuStep sobre una superficie horizontal estable para garantizar su uso seguro y eficiente. Ajuste las patas niveladoras traseras.

Alrededor del equipo se debe dejar una distancia libre mínima de 61 cm (24 pulgadas) a cada costado y 30 cm (12 pulgadas) adelante y atrás. Se requiere una distancia mayor para permitir el acceso en silla de ruedas.

Para mayor estabilidad y protección del suelo, coloque el Entrenador Reclinado sobre una alfombrilla para equipo de ejercicio similar a la alfombrilla que vende NuStep, LLC.

! PRECAUCIÓN

El T6 es muy pesado, pesa 135 kg (298 lb).

Solicite ayuda cuando tenga que mover este producto para no lesionarse ni dañar el producto.

Use técnicas de levantamiento apropiadas.

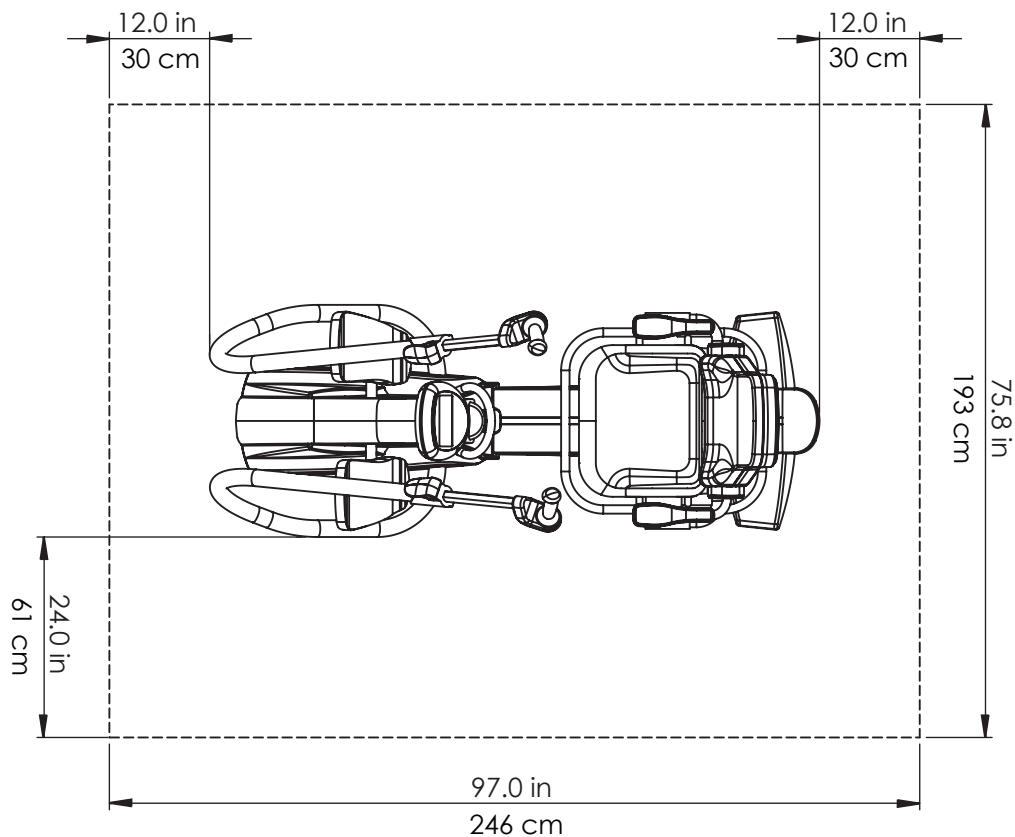

Uso del adaptador de CC

El T6 funciona con el adaptador de CA que se incluye con el equipo. El adaptador de CA se podría enchufar en el conector delantero o trasero.* Enchufe el adaptador en una toma de corriente adecuada.

Coloque el cable de potencia del adaptador de CA de manera que se eviten riesgos de tropiezos y daños en el adaptador. Evite ejercer presión o tensión sobre los cables del adaptador, conectores o enchufes.

Las especificaciones del adaptador se encuentran en la sección de información técnica de este manual.

**No conecte el T6 a dos adaptadores de CA simultáneamente.*

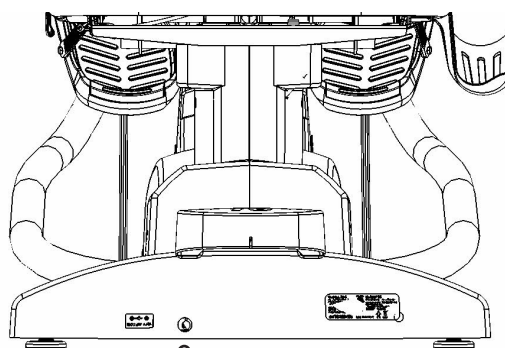
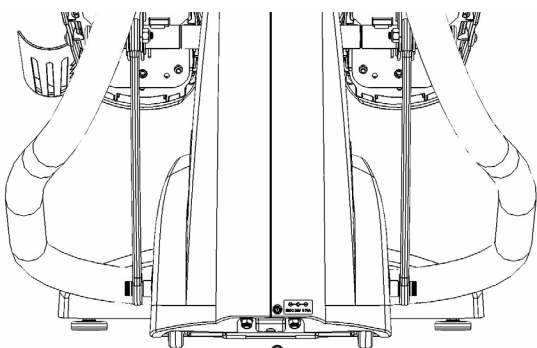
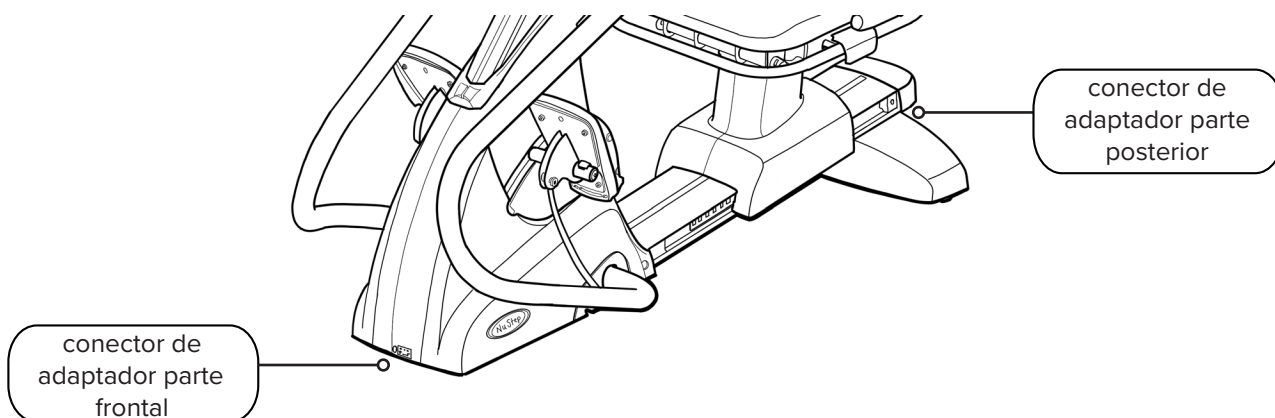

Características del modelo T6

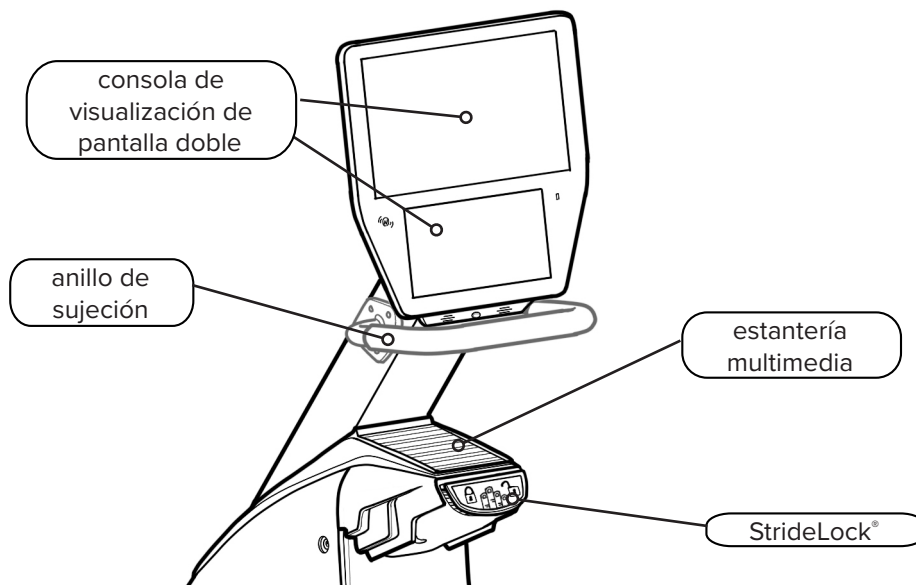
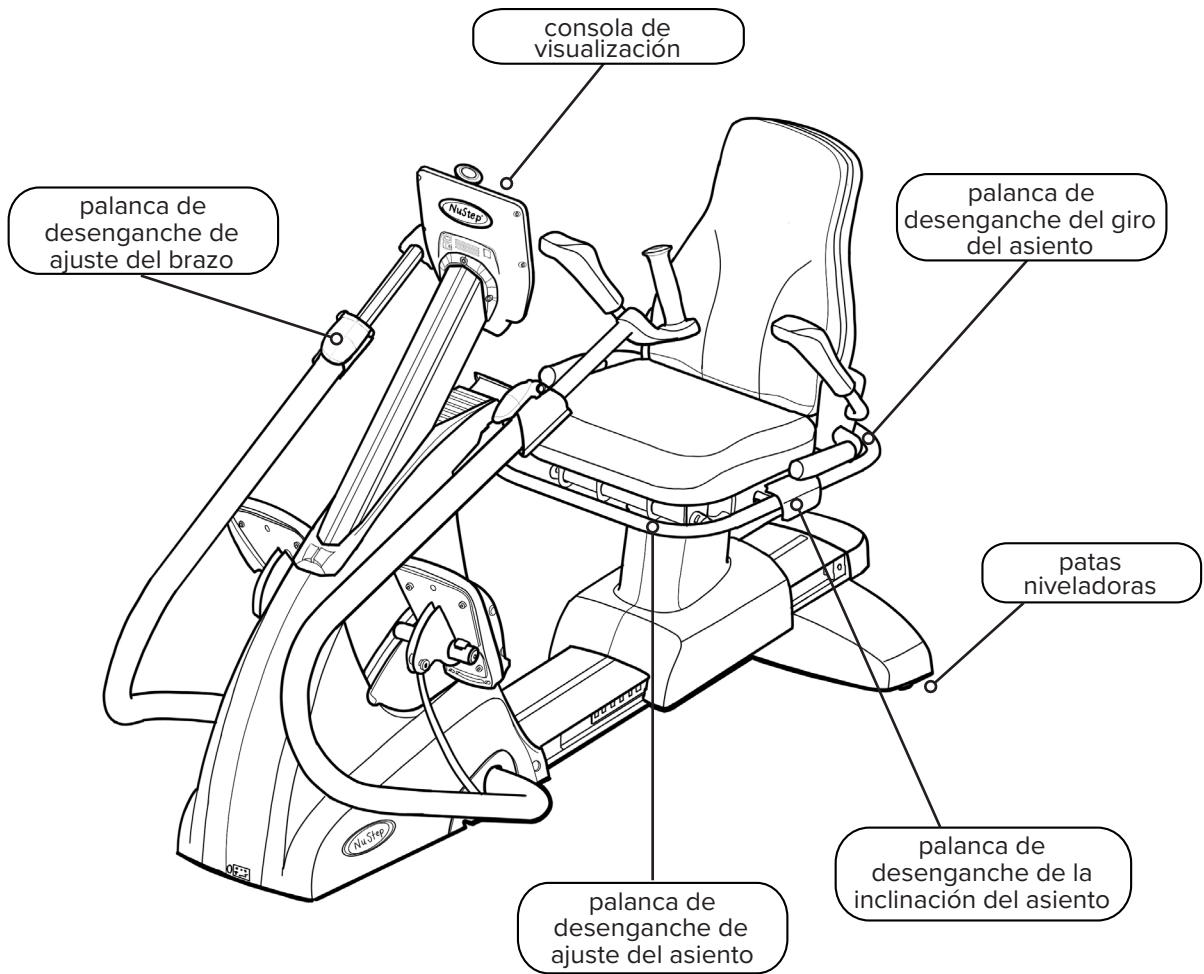

Sistema StrideLock® del modelo T6

La función StrideLock permite que los usuarios fijen los manillares de los brazos y pedales del modelo T6. Cuando StrideLock está activada, los manillares y los pedales no se mueven. Esto estabiliza el producto y facilita al usuario:

- Subir y bajar del T6
- Ajustar las posiciones del asiento y el manillar
- Sujetar las correas para los pies o acoplar los accesorios adaptables



Palanca StrideLock

Para activar StrideLock:

1. Utilice los manillares de los brazos para empujar o tirar de los brazos y los pedales a la posición deseada.
2. Empuje hacia abajo la palanca amarilla StrideLock y suéltela. La palanca está **ARRIBA** cuando está **bloqueado**.
3. Confirme que StrideLock está activada al empujar o tirar de los manillares de los brazos; estos no se deben mover.



La palanca está hacia arriba cuando los manillares y los pedales están bloqueados.

Para desactivar StrideLock:

1. Empuje hacia abajo la palanca StrideLock nuevamente. La palanca está **ABAJO** cuando está **desbloqueado**.



La palanca está hacia abajo cuando los manillares y los pedales están desbloqueados.

Hacer ajustes

Ajuste de la distancia del asiento

1. Levante la palanca amarilla de la parte frontal para desbloquear.
2. Utilizando los pies, deslice el asiento hacia adelante o hacia atrás para ajustar la distancia.
3. Revise que la rodilla tenga una ligera flexión cuando se extienda la pierna casi completamente.
4. Suelte la palanca para fijar el asiento en su lugar.



Levante la palanca de la parte frontal para ajustar la distancia del asiento.



La rodilla tiene una ligera flexión cuando se extiende la pierna casi completamente.

Ajustar la inclinación del asiento

1. Coloque los pies en los pedales.
2. Suba la palanca negra del lado izquierdo para desbloquear.
3. Empuje el respaldo del asiento para aumentar la inclinación (hasta 12° de inclinación posible).
4. Suelte la palanca para fijar el asiento en su lugar.



Suba la palanca negra del lado izquierdo.



Empuje el respaldo del asiento para ajustar el ángulo de inclinación.

Hacer ajustes

Ajuste de la longitud de los manillares

1. Tire hacia arriba de la palanca amarilla de desenganche del ajuste del brazo para desbloquear los manillares de los brazos.
2. Deslice el manillar hacia adentro o hacia afuera para ajustar la longitud.
3. Ajuste los manillares de forma que sus codos estén ligeramente doblados cuando tenga los brazos casi totalmente extendidos (para muchas personas, este es el mismo número que el de la posición del asiento).
4. Presione hacia abajo la palanca de desenganche para bloquear.



Tire de la palanca hacia arriba para desbloquear.



Tire de la palanca hacia abajo para bloquear.

Ajuste de la rotación del brazo

1. Tire hacia arriba de la palanca amarilla de desenganche del ajuste del brazo para desbloquear.
2. Gire el mango hacia la derecha o hacia la izquierda.
3. Una vez configurado, presione la palanca de desenganche hacia abajo para bloquear.



Hacer ajustes

Giro del asiento

1. Levante la palanca de desenganche de la parte trasera para desbloquear el asiento.
2. Gire el asiento en cualquier dirección (el asiento gira 360° y se bloquea cada 45°).
3. Suelte la palanca para fijar el asiento en su posición.

NOTA: El asiento se puede girar con o sin un usuario en la máquina. Por seguridad, la distancia del asiento no se puede ajustar a menos que esté mirando hacia adelante.



Levante la palanca de la parte trasera para desbloquear asiento.



El asiento gira 360° en cualquier dirección y se bloquea en su lugar cada 45°.

Corrección de la posición del asiento

Después de ajustar los manillares de los brazos y la posición del asiento en el T6, debe haber una *ligera* flexión en sus rodillas y codos casi completamente extendidos al hacer ejercicio en el T6.

El codo tiene una ligera flexión cuando se extiende el brazo casi completamente.



La rodilla tiene una ligera flexión cuando se extiende la pierna casi completamente.

	PRECAUCIÓN
El uso incorrecto o excesivo puede ser nocivo para su salud.	
Asegúrese de que las posiciones biomecánicas del asiento y los brazos sean correctas.	
No exceda el alcance de sus piernas o brazos.	

Pantallas de visualización

El T6 tiene una pantalla de inicio y una pantalla métrica con navegación táctil:

Pantalla de inicio: Muestra iconos de *Inicio rápido*, *Ritmo pareja*, *Tablas de NuStep* y *Corredor de sendero*. Pulse el icono para iniciar.

Pantalla métrica: Muestra todas las métricas del ejercicio, incluyendo el *tiempo transcurrido*, el *nivel (resistencia)*, la *frecuencia cardíaca*, las *calorías*, los *SPM (pasos por minuto)*, los *MET*, los *pasos totales*, las *millas* y los *vatios*.



Pantallas de aplicación

Inicio rápido (Quick Start)

Permite a los usuarios seguir adelante sin establecer objetivos de ritmo ni seleccionar valores de métricas. Realiza un seguimiento del tiempo transcurrido y el total de vueltas.

Los usuarios pueden cambiar a otras aplicaciones desde la pantalla de *Inicio rápido*. Para cambiar:

1. Pulse [See Your Chart →](#) para abrir *Gráficas de rendimiento*.
2. Pulse [Keep Your Pace →](#) para abrir *Ritmo pareja*.

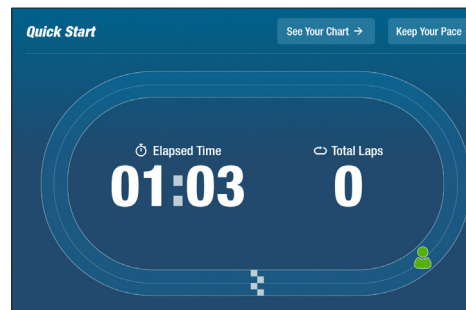

Pantallas de visualización

Ritmo pareja (Pace Partner)

Los usuarios establecen un ritmo objetivo y seleccionan una métrica del ejercicio (SPM, vatios o MET) con el objetivo de mantener el ritmo objetivo. Para configurar:

1. Pulse **Set Your Target** para abrir la pantalla de *Su ritmo objetivo*.
2. Pulse la métrica deseada.
3. Utilice la barra de desplazamiento para seleccionar el ritmo.
4. Pulse *Confirmar* para configurar.

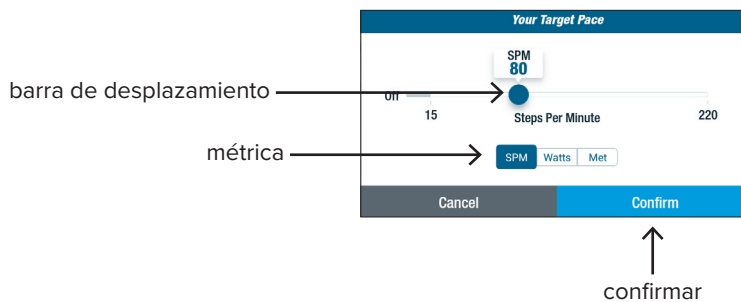
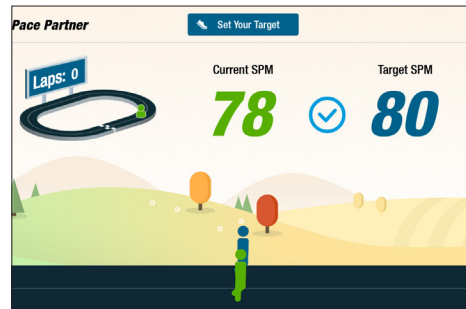

Tablas NuStep

Muestra las métricas de rendimiento del ejercicio: *Ritmo (SPM)*, *vatios*, *esfuerzo* o *MET* a través del tiempo.

Para alternar entre las gráficas, pulse la pestaña de la métrica deseada. La pestaña de la métrica activa está resaltada en azul.



Pantallas de visualización

Corredor de sendero

Reproduce vídeos de senderos panorámicos para correr para motivar a los usuarios mientras hacen ejercicio. Para iniciar:

1. Pulse para seleccionar el vídeo deseado. →
2. Comience a andar para iniciar el vídeo.

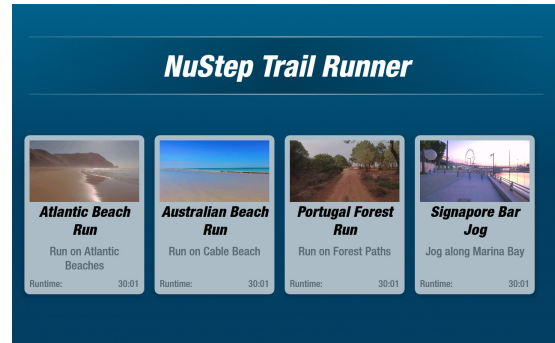

Para volver al menú *Corredor de sendero*:

1. Pulse la pantalla, la barra del título se desplegará.
2. Pulse el botón *Atrás*.

Todos los vídeos, audios y demás contenidos que se incluyen en el Corredor de sendero y otras aplicaciones de NuStep están protegidos por las leyes de derechos de autor internacionales y de los Estados Unidos. No se otorga ningún derecho para usar el vídeo, el audio ni los demás contenidos de otra manera que no sea como se presenta para su visualización en los productos NuStep.

Pantalla métrica

Pulse para restablecer el entrenamiento o para hacer cambios en la configuración predeterminada.

posición del asiento

Pulse para regresar a la pantalla de Inicio.

Pulse para abrir Configuración de usuario.

Pulse para abrir Configuración de sistema.

Nivel de esfuerzo: pulse (-) o (+) para ajustar.

métricas del ejercicio

Función de pausa

El T6 tiene una función de apagado de la consola de 3 minutos. Si un usuario deja de andar y no vuelve a hacerlo en tres minutos, la consola se reinicia.

Antes de que la consola se apague, el usuario puede extender la pausa (por ejemplo, para el entrenamiento por intervalos) por 15 minutos adicionales. En este punto, el usuario también puede ver un resumen de su rendimiento del ejercicio o finalizar su sesión de ejercicio.

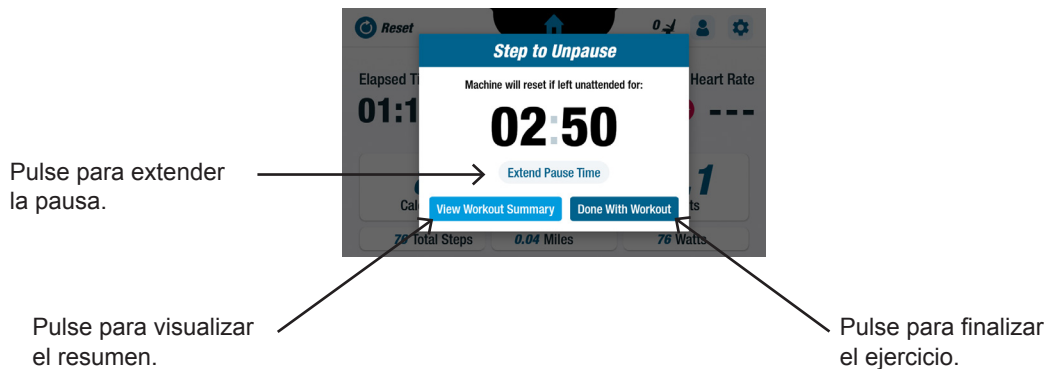

Después de revisar el resumen, los usuarios pueden volver a su ejercicio, finalizar su ejercicio o exportar su resumen de ejercicio a una unidad USB (*consulte la página 22 para obtener instrucciones*).





Ajustes del sistema

Ajustes del sistema

Úselo para ajustar el volumen y el brillo de la pantalla, cambiar la configuración predeterminada, ver diagnósticos, cambiar la configuración de métricas, ver información reglamentaria y de software.

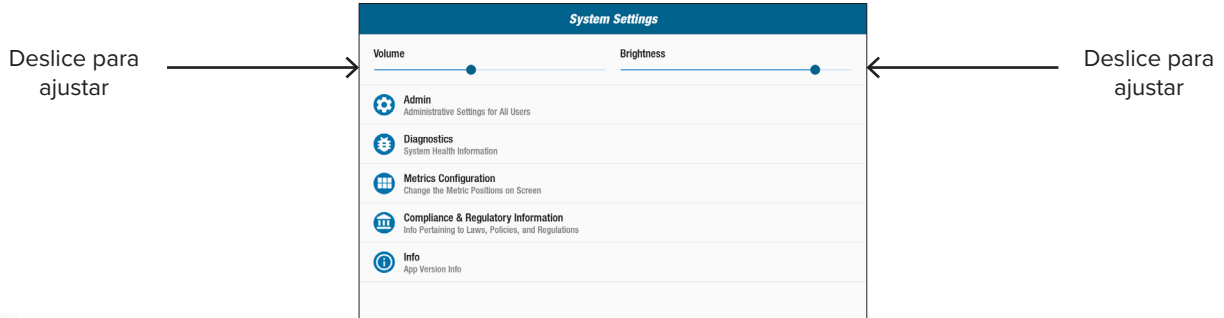

Administración

Úsela para cambiar la configuración predeterminada (edad, peso, género). Los cambios de la configuración predeterminada son globales. Una vez que se abre la pantalla de administración, se requiere una contraseña* para cambiar la configuración predeterminada. Para ingresar la contraseña:

1. Pulse la pantalla para abrir el teclado numérico.
2. Ingrese la contraseña, pulse *Enviar*.
3. Pulse el icono para cerrar el teclado.

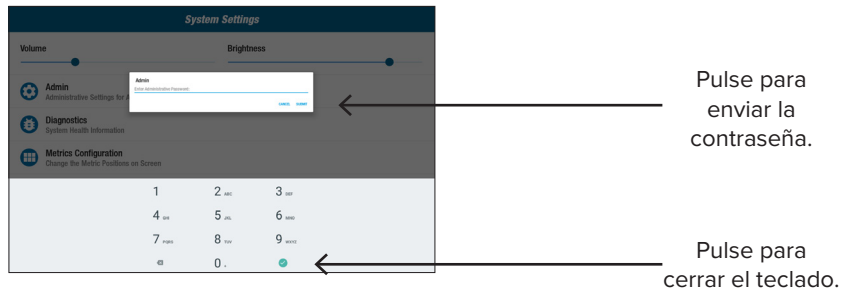

En la pantalla Administración:

1. Pulse los campos predeterminados e ingrese la nueva configuración predeterminada.
2. Pulse *Enviar* para aplicar los cambios.

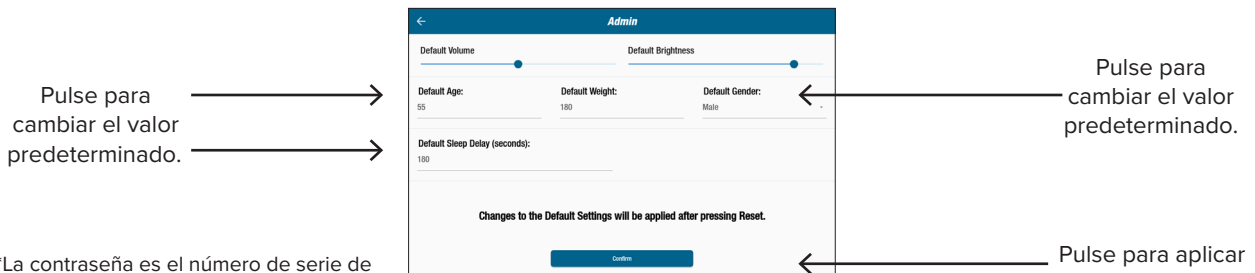

*La contraseña es el número de serie de la unidad ingresado en orden inverso.

Ajustes del sistema

3. Vaya a la pantalla *Métricas*.
4. Pulse **Reset** para abrir la pantalla *Restablecer ejercicio*.
5. Pulse *Restablecer* para aplicar los cambios.

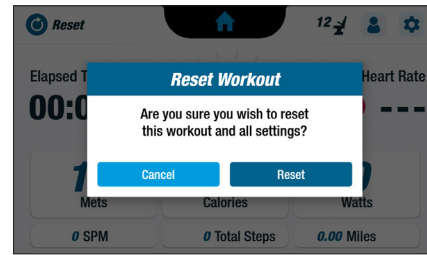

Diagnóstico

Las pantallas de diagnóstico muestran datos históricos y en vivo para los técnicos de servicio o los responsables del mantenimiento del equipo. La pantalla *Historial y control de versiones* requiere una contraseña para acceder (consulte la página anterior).

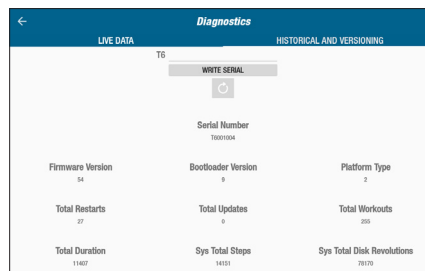

Configuración de métricas

Los usuarios pueden cambiar las unidades métricas a mostrar en la pantalla de métricas. La fila superior muestra la configuración de métrica actual. Para cambiar:

1. Pulse una unidad métrica actual a resaltar.
2. Pulse una unidad métrica para la ranura resaltada.
3. Pulse *Confirmar* para aplicar los cambios.

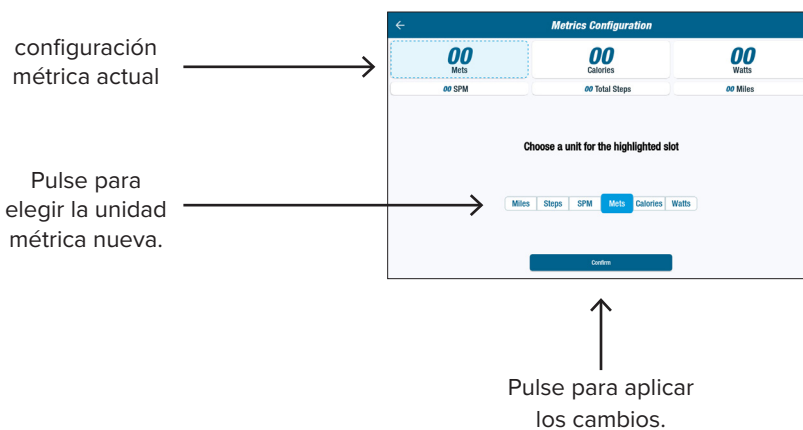

Ajustes del usuario

Configuración del usuario

Los usuarios pueden crear y guardar un perfil con su propia configuración. Para cambiar:

1. Pulse la pantalla para abrir el teclado numérico.
2. Introduzca la edad, el peso y seleccione el género.

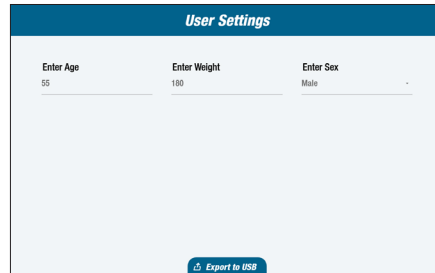

The screenshot shows a mobile application interface titled "User Settings". It features three input fields: "Enter Age" with the value "55", "Enter Weight" with the value "180", and "Enter Sex" with the value "Male". At the bottom right, there is a blue button labeled "Export to USB".

Exportación de la información de perfil de usuario

Los usuarios pueden exportar su información de perfil a una unidad USB en cualquier momento.

Para exportar:

1. Inserte la unidad USB en el puerto USB en la parte posterior de la consola de visualización.
2. Pulse  en la pantalla de *Métricas* para abrir la pantalla de *Ajustes del usuario*.
NOTA: Omita este paso si la pantalla de perfil se inicia automáticamente.
3. Pulse la pestaña *Exportar a USB* en la parte inferior de la pantalla.



Pulse para abrir Configuración de usuario.

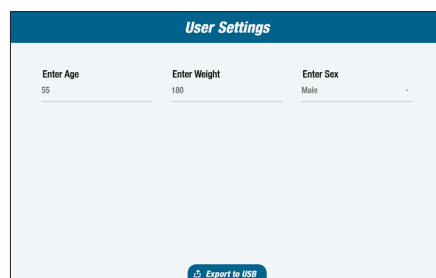
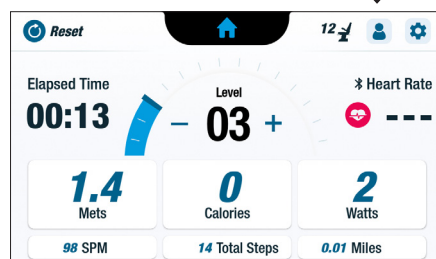

Pulse para exportar la información del perfil.

Exportación del resumen de los ejercicios

Los usuarios pueden exportar su resumen de entrenamiento a una unidad USB. El resumen se guarda en formato PDF.

NOTA: Antes de hacer ejercicio, inserte la unidad USB en el puerto USB en la parte posterior de la consola.

Al final del ejercicio (cuando el usuario deja de caminar) la pantalla *Paso para reanudar* se abre.

1. Pulse *Visualizar resumen de ejercicio*.

*NOTA: No pulse *Ejercicio listo* ya que esto finaliza la sesión de ejercicio y restablece la máquina. No permite al usuario exportar su resumen de ejercicio.*

Pulse para abrir la pantalla de resumen

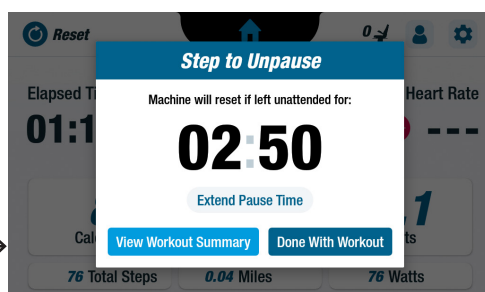

2. Desde la pantalla de *Resumen de ejercicio*, pulse *Exportar a USB*.

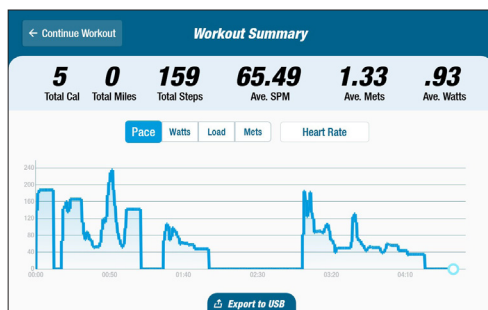

Exportar a USB

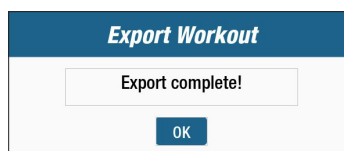

Pulse *Aceptar* para cerrar.

Mantenimiento preventivo

Intervalos del mantenimiento preventivo

Si bien el modelo T6 ha sido diseñado para no requerir mantenimiento, recomendamos unas pocas acciones para aumentar la vida útil de su equipo. Siga los intervalos de mantenimiento preventivo recomendados que se muestran a continuación. Estos intervalos son estimados y podría ser necesario aumentar o reducir la frecuencia del mantenimiento preventivo de acuerdo a su uso real.

ELEMENTO	TAREA	FRECUENCIA
Brazos, manillares y mangos	* Limpiar	Semanalmente
Consola	* Limpiar	Semanalmente
Cubiertas y bastidor	* Limpiar	Semanalmente
Asiento	* Limpiar	Semanalmente
* Use un limpiador no abrasivo rociado y un paño suave para limpiar la unidad NuStep.		

Información sobre el número de serie del modelo T6

Ubicación en el producto:

El número de serie se encuentra en el lado derecho de la cubierta del soporte trasero.

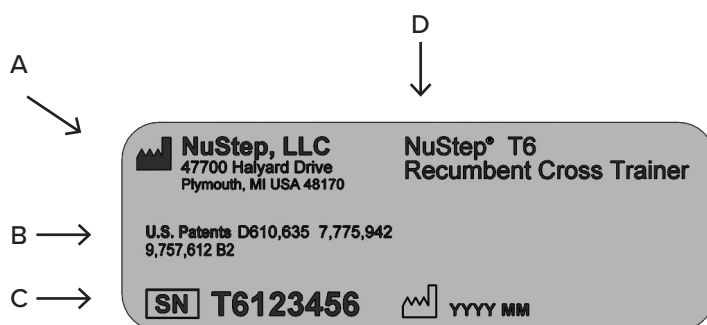

A	Nombre y dirección del fabricante
B	Producto con protección de patente.
C	Número de serie y fecha de fabricación
D	Número de modelo y descripción del producto

Información reglamentaria del modelo T6

Ubicación en el producto:

La información reglamentaria se encuentra en el lado derecho de la cubierta del soporte trasero.

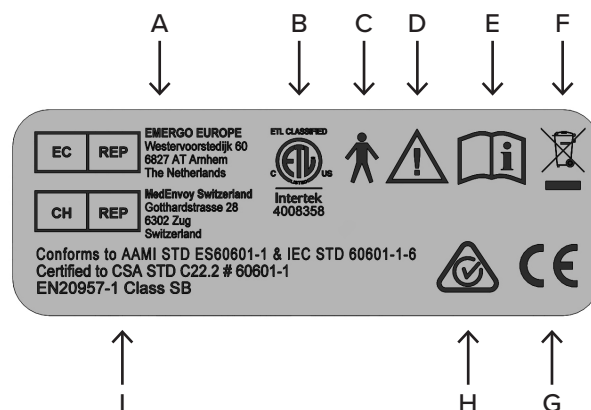

A	Representante autorizado en Europa
B	Marca de un laboratorio de pruebas reconocido a nivel nacional
C	Seguridad eléctrica de pieza de contacto de tipo B
D	Atención: Leer la documentación incluida
E	Consulte el manual del usuario antes de usar el producto
F	Marca de la Directiva WEEE
G	Marca CE
H	RCM
I	Standards

Cómo obtener atención al cliente y repuestos

PASO 1: Identifique el problema.

Si no experimentó el problema, hable con la persona que lo experimentó para comprender la naturaleza del problema.

PASO 2: Verifique el problema.

Inspeccione el entrenador reclinado Determine si se requiere una pieza nueva para corregir el problema. Las figuras y las listas de partes están disponibles en el sitio web de NuStep en: nustep.com/customer-service/Service Parts.

PASO 3: comuníquese con el servicio de atención al cliente de NuStep.

Para que nuestros especialistas en productos puedan brindarle una mejor asistencia, tenga a mano una descripción completa del problema y el número de serie de la unidad (consulte la página anterior para conocer la ubicación del número de serie en el T6).

Los especialistas en productos de NuStep están disponibles por correo electrónico o por teléfono en:

Correo electrónico: support@nustep.com

Teléfono: 800-322-2209 (EE. UU.)
734-769-3939

Sitio web: nustep.com

Para clientes que están fuera de EE. UU y Canadá que requieren servicio de atención al cliente, comuníquese con su distribuidor local de NuStep.

Garantía del modelo T6

Para ver la garantía en Internet, vaya a: nustep.com



Si tiene preguntas sobre la garantía, comuníquese con el servicio de atención al cliente al: 800-322-2209 o visite support@nustep.com.

Para clientes que están fuera de EE. UU. y Canadá, comuníquese con su distribuidor local de NuStep para obtener información específica de la garantía.

Información técnica

Puerto A USB	El puerto USB se utiliza solamente para memorias flash. Algunas memorias flash podrían no ser compatibles con el puerto USB del T6. No conecte dispositivos externos a este puerto con cables USB.
Puerto C USB	Conexión solo para servicio.
Puerto Ethernet	Conexión solo para red local. No conecte el T6 a Internet. Utilice el puerto para conectarse únicamente a equipos que cumplen con la norma IEC 60601-1. Utilice un aislador de red en línea que cumpla con la norma IEC 60601-1 cuando se conecte a equipos no médicos.
Conector de audio de 3,5 mm	Conexión para auriculares pasivos y audífonos con conector macho de 3,5 mm únicamente.
Normas	ANSI/AAMI ES60601-1, CAN/CSA-C22.2 No. 60601-1, IEC/EN 60601-1, IEC/EN 60601-2
Sistema de resistencia a las corrientes parásitas	El modelo T6 posee un sistema de resistencia a las corrientes parásitas que varía según el nivel de esfuerzo seleccionado, la velocidad de paso del usuario y la longitud de paso del usuario. Rango: 0 a 1400 vatios
Los pasos	La distancia de los pasos en el modelo T6 tiene un alcance de hasta 22 cm (8,5 pulgadas).
Parámetros de prueba de los vatios	Los valores de los vatios presentados en la pantalla representan el nivel de consumo de energía del usuario. Se calculan en tiempo real utilizando un algoritmo que se basa en parámetros mecánicos de la unidad y un estilo de uso promedio cuantificado. Los parámetros mecánicos significativos que influyen los valores de los vatios presentados incluyen la inercia de los componentes móviles de la unidad, el nivel de carga seleccionado por el usuario y la velocidad de rotación del disco de Foucault. Se efectuaron pruebas de validación de los valores de los vatios presentados mediante la comparación de dichos valores y la potencia mecánica real producida por múltiples usuarios. Los valores de los vatios presentados son independientes de cualquier parámetro fisiológico o anatómico del usuario.
Adaptador de CA	<p>Modelo de SISTEMA DE POTENCIA AUTECH DT-M090-240-U-NSP o Modelo GlobTek TR9KI3750CCP-IM(R6B)</p> <p>Salida 24 V CC a 3,75 amperios 90 vatios máx. Entrada 100 a 240 voltios ~50 a 60 Hz, 1,5 amperios</p> <p>El T6 solo debe ser alimentado con tensión extra baja de seguridad correspondiente a la marca en el producto.</p> 

Avisos de seguridad

TIPO O NIVEL DE PROTECCIÓN	CLASIFICACIÓN/ IDENTIFICACIÓN/ ADVERTENCIAS	SÍMBOLO
Tipo de protección contra choque eléctrico	Equipo - Clase II	
Nivel de protección contra choque eléctrico	Pieza de contacto de tipo B	
Nivel de protección contra el ingreso de líquidos	No protegido	N/C
Nivel de seguridad en presencia de una mezcla de anestésicos inflamable con aire o con oxígeno u óxido nitroso	No adecuado	N/C
Modo de uso	Continuo	N/C
Información sobre interferencia magnética o de otro tipo y recomendaciones para evitarla	El Entrenador Reclinado NuStep T6 utiliza energía RF y electromagnética solo para su funcionamiento interno. Por lo tanto, sus emisiones RF y electromagnéticas son muy bajas y es improbable que causen interferencia en equipos electrónicos próximos.	N/C
Advertencias sobre la compatibilidad electromagnética y tablas exigidas por la norma IEC 60601-1-2	Ver las tablas de compatibilidad electromagnética	N/C

Avisos de seguridad

TIPO O NIVEL DE PROTECCIÓN	CLASIFICACIÓN/ IDENTIFICACIÓN/ ADVERTENCIAS	SÍMBOLO
<p>Identificación de cualquier riesgo asociado con la manipulación de productos de desecho y residuos, incluyendo el mismo equipo al finalizar su vida útil.</p>	<p>El Entrenador Reclinado NuStep T6 contiene conjuntos de circuitos electrónicos y una batería de celda que pueden requerir el cumplimiento de procedimientos locales específicos de eliminación o reciclaje.</p>	
<p>Especificaciones sobre las condiciones ambientales para el transporte y almacenamiento (se indican también en la parte exterior del embalaje).</p>	<p>El Entrenador Reclinado NuStep T6 se puede:</p> <p>a) transportar y almacenar bajo las siguientes condiciones -10 a 50 °C; ≤ 95 % de humedad no condensable; 20 a 107 kPa</p> <p>b) usar bajo las siguientes condiciones 5 a 40 °C; ≤ 85 % de humedad no condensable; 60 a 107 kPa.</p>	<p>N/C</p>
<p>Indicación de que el equipo recibe energía.</p>	<p>Cuando el T6 está enchufado y no está en uso, el indicador de energía en espera en la parte frontal de la consola permanece encendido.</p>	<p>N/C</p>

Compatibilidad electromagnética

Guía y declaración del fabricante, emisiones electromagnéticas		
<p>El modelo T6 de NuStep se puede utilizar bajo las condiciones electromagnéticas que se especifican a continuación. El cliente o usuario del modelo T6 de NuStep debe asegurarse de que se use bajo dichas condiciones. El producto no incluye características ni funciones de rendimiento esenciales.</p>		
Prueba de emisiones	Cumplimiento	Entorno electromagnético, guía
Emisiones RF CISPR 11	Grupo 1	El modelo T6 de NuStep utiliza energía RF solo para su funcionamiento interno. Por lo tanto, sus emisiones RF son muy bajas y no es probable que provoquen interferencia en los equipos electrónicos próximos.
Emisiones RF CISPR 11	Clase B	El modelo T6 de NuStep se puede usar en cualquier localidad.
Emisiones de armónicos IEC 61000-3-2	No corresponde	
Fluctuaciones de tensión/emisiones de parpadeo IEC 61000-3-3	No corresponde	

Compatibilidad electromagnética

Tabla 2: Guía y declaración del FABRICANTE, INMUNIDAD electromagnética, para todos los EQUIPOS y SISTEMAS MÉDICOS ELÉCTRICOS

Guía y declaración del fabricante, inmunidad electromagnética			
El modelo T6 de NuStep se puede utilizar bajo las condiciones electromagnéticas que se especifican a continuación. El cliente o usuario del modelo T6 de NuStep debe asegurarse de que se use bajo dichas condiciones.			
Prueba de inmunidad	IEC 60601 Nivel de prueba	Nivel de cumplimiento	Entorno electromagnético, guía
Descarga electrostática (ESD) IEC 61000-4-2	± 8 kV contacto ± 15 kV aire	± 4 kV contacto ± 8 kV aire (Consultar nota 1)	Los suelos deben ser de madera, hormigón o baldosa de cerámica. Si los suelos están cubiertos con material sintético, la humedad relativa deberá ser al menos del 30%
Transitorios y ráfagas eléctricas rápidas IEC 61000-4-4	± 2 kV para líneas de alimentación eléctrica	± 2 kV para líneas de alimentación eléctrica	La calidad de la red eléctrica deberá ser la típica de un entorno comercial u hospitalario.
Sobretensiones IEC 61000-4-5	± 1 kV modo diferencial ± 2 kV modo común	± 1 kV modo diferencial ± 2 kV modo común	La calidad de la red eléctrica deberá ser la típica de un entorno comercial u hospitalario.
Bajadas de tensión, interrupciones breves y variaciones de tensión en las líneas de entrada de la alimentación. IEC 61000-4-11	0 % UT; 0,5 ciclos 0 % UT; 1 ciclo 70 % UT; 25/30 ciclos 0 % UT; 250/300 ciclos	0 % UT; 0,5 ciclos 0 % UT; 1 ciclo 70 % UT; 25/30 ciclos 0 % UT; 250/300 ciclos	La calidad de la red eléctrica deberá ser la típica de un entorno comercial u hospitalario. Si se necesita utilizar el Entrenador Reclinado NuStep® T6 durante interrupciones de electricidad, el Entrenador Reclinado NuStep® T6 puede utilizar energía de sus baterías internas.
Frecuencia de potencia (50/60 Hz) Campo magnético IEC 61000-4-8	30 A/m	30 A/m	Los campos de frecuencia de potencia deben encontrarse en los niveles característicos de un entorno comercial u hospitalario típico.
<p>NOTA 1 Los niveles más altos de ESD no tendrán impacto sobre la seguridad básica ni el rendimiento esencial. (Consulte: Guía y declaración del fabricante, emisiones electromagnéticas)</p> <p>NOTA 2 U_r es el voltaje de la red de alimentación anterior a la aplicación del nivel de prueba.</p>			

Compatibilidad electromagnética

Tabla 3: Guía y declaración del FABRICANTE, INMUNIDAD electromagnética para los EQUIPOS y SISTEMAS MÉDICOS ELÉCTRICOS que no se utilizan para SOPORTE VITAL

Guía y declaración del fabricante, inmunidad electromagnética			
El modelo T6 de NuStep se puede utilizar bajo las condiciones electromagnéticas que se especifican a continuación. El cliente o usuario del modelo T6 de NuStep debe asegurarse de que se use bajo dichas condiciones.			
Prueba de INMUNIDAD	NIVEL DE PRUEBA IEC 60601	Nivel de cumplimiento	Entorno electromagnético, guía
RF conducida IEC 61000-4-6 RF radiada IEC 61000-4-3	3 Vrms 150 kHz a 80 MHz 3 V/m 80 MHz a 2,7 GHz	3 Vrms 3 V/m	<p>Los equipos de comunicaciones por RF móviles y portátiles no se deben utilizar más próximos a cualquier parte del modelo T6 de NuStep, incluidos los cables, que la distancia de separación recomendada calculada según la ecuación aplicable a la frecuencia del transmisor.</p> <p>Distancia de separación recomendada</p> <p>No corresponde</p> <p> $d = 1,2 \sqrt{P}$ 80 MHz a 800 MHz $d = 2,3 \sqrt{P}$ 800 MHz a 2,7 GHz </p> <p>Donde P es el valor nominal de potencia de salida máxima del transmisor en vatios (W) de acuerdo con el fabricante del transmisor y d es la distancia de separación recomendada en metros (m).</p> <p>Las fuerzas de campo desde transmisores de RF fijos, tal y como se determina en la evaluación electromagnética del lugar^a, deben ser inferiores al nivel de cumplimiento en cada intervalo de frecuencia^b.</p> <p>Pueden producirse interferencias en la proximidad de equipos marcados con el siguiente símbolo:</p> 
<p>NOTA 1 A 80 MHz y 800 MHz se aplica el intervalo de frecuencia más alto.</p> <p>NOTA 2 Estas directrices pueden no ser aplicables en todas las situaciones. La propagación electromagnética se ve afectada por la absorción y reflexión de estructuras, objetos y personas.</p> <p>NOTA 3 El producto cumple con la norma IEC 60601-1-2, cláusula 8.10, tabla 9 para la inmunidad a campos de proximidad de equipos de comunicaciones inalámbricas de RF</p>			
<p>a. La fuerza de los campos creados por transmisores fijos, como estaciones base de telefonía por radio (móvil/inalámbrica) y estaciones terrestres móviles, estaciones de radioaficionados, emisoras de radio AM y FM, y emisoras de TV, no se puede predecir teóricamente con precisión. Para valorar el entorno electromagnético generado por los transmisores de RF fijos, se debe considerar la posibilidad de realizar una evaluación electromagnética del sitio. Si la fuerza de campo medida en el lugar en que se utiliza el modelo T6 de NuStep supera el nivel de cumplimiento de RF aplicable, se deberá observar el modelo T6 para verificar su funcionamiento normal. Si se observa un rendimiento anómalo, pueden ser necesarias medidas adicionales, como cambiar la orientación o la posición del modelo T6 de NuStep.</p> <p>b. En el intervalo de frecuencia comprendido entre 150 kHz y 80 MHz, la fuerza de campo debe ser inferior a 3 V/m.</p>			

Conformidad con las normas FCC (Estados Unidos) e IEC/EN 55011 (Europa)

Declaración de conformidad con las normas FCC de Estados Unidos:

Nota: Las pruebas a las que ha sido sometido este equipo demuestran que cumple con los límites establecidos para dispositivos digitales de Clase B, de conformidad con la sección 15 de las normas de FCC. Estos límites se han diseñado para proporcionar una protección razonable contra interferencias dañinas en una instalación residencial. Este equipo genera, usa y puede irradiar energía radioeléctrica y, si no se instala y se usa de acuerdo a las instrucciones de instalación, puede causar interferencias dañinas a comunicaciones de radio. Sin embargo, no hay ninguna garantía de que no ocurrirán interferencias en una instalación en particular. Si este equipo causa interferencia perjudicial a la recepción radial o televisiva, lo cual puede determinarse apagando y volviendo a encender el equipo, el usuario puede intentar corregirla de una o más de las siguientes maneras:

- Reorientar o reubicar la antena de recepción
- Aumentar la separación entre el equipo y el receptor
- Conectar el equipo a un tomacorriente en un circuito distinto al del receptor
- Consultar al distribuidor o a un técnico de radio y televisión con experiencia

Declaración de conformidad IEC/EN 55011:

Este dispositivo cumple con la norma IEC/EN 55011, Grupo 1, Clase B. El Grupo 1 se refiere a todo equipo ICM (industrial, científico y medial) que contiene energía de radiofrecuencia acoplada conductivamente, generada o utilizada intencionalmente, que es necesaria para su funcionamiento interno. Los equipos de Clase B son adecuados para uso en establecimientos domésticos y en establecimientos conectados directamente a una red de distribución de electricidad en baja tensión, la cual suministra energía eléctrica a edificaciones de uso doméstico.

Marcas comerciales

La marca denominativa y los logotipos Bluetooth® son marcas comerciales registradas que pertenecen a Bluetooth SIG, Inc. y cualquier uso de dichas marcas por parte de NuStep, LLC está sometido a un acuerdo de licencias. Otras marcas y nombres comerciales son de sus respectivos propietarios.

NuStep, LLC
47700 Halyard Drive
Plymouth, MI 48170
EE. UU.
800-322-2209
734-769-3939
www.nustep.com



La información que contiene este manual es la más actualizada al momento de la impresión. Debido a nuestro compromiso de mejoramiento continuo, las especificaciones y las descripciones están sujetas a cambio sin previo aviso. Se prohíbe reproducir o transmitir cualquier parte de este manual de cualquier forma o por cualquier medio, electrónico o mecánico, por cualquier motivo, sin el consentimiento expreso por escrito de NuStep, LLC.

© Copyright abril de 2021 por NuStep, LLC.

NuStep® y Transforming Lives® son marcas comerciales registradas de NuStep, LLC.

Manual PN 52519 Manual del usuario T6, Rev. B

