

NuStep[®] T6

Ergometr poziomy

INSTRUKCJA OBSŁUGI



Transforming Lives[®]

Spis treści

Wprowadzenie	4
Instrukcje bezpieczeństwa	5–6
Montaż i lokalizacja.....	7
Użycie zasilacza.....	8
Przegląd funkcji T6	9
T6 StrideLock®	10
Wykonywanie regulacji.....	11–13
Prawidłowa pozycja.....	13
Ekran wyświetlacza	14–16
Funkcja przerwy	17
Ustawienia systemowe	18–19
Ustawienia użytkownika	20
Eksportowanie danych profilu użytkownika.....	21
Eksportowanie podsumowania ćwiczenia	22
Konserwacja zapobiegawcza.....	23
Informacje o numerze seryjnym	24
Informacje prawne dot. urządzenia T6.....	24
Obsługa klienta i części zamienne	25
Informacje o gwarancji urządzenia T6.....	25
Dane techniczne.....	26
Wymagania bezpieczeństwa	27–28
Tabele EMC.....	29–31
Zgodność FCC i IEC/EN 55011 — Stany Zjednoczone	32

Wprowadzenie



Dziękujemy za zakup ergometru poziomego NuStep T6.

Jako twórca ergometru poziomego, firma NuStep jest liderem w opracowywaniu systemów do siedzących ćwiczeń ogólnorozwojowych, które nie wykluczają użytkowników oraz są skuteczne i łatwe w użyciu. Nasze produkty są stosowane w placówkach służby zdrowia, centrach odnowy biologicznej i domach seniora na całym świecie.

Model T6 wyznacza, oferowany przez firmę NuStep, nowy standard nieustannego rozwoju, zadowolenia klienta i najwyższej jakości w swojej klasie. Jako firma zorientowana na klienta, NuStep zwróciła się do naszych klientów, w tym do pracowników służby zdrowia i trenerów fitness, aby dowiedzieć się, jakie funkcje są przez nich oczekiwane w naszych produktach. Model T6 to efekt końcowy tych cennych konsultacji.

Dziękujemy za zainteresowanie i witamy w naszej nieustannie rozbudowywanej sieci użytkowników NuStep.

Instrukcje bezpieczeństwa

	 PRZESTROGA	 OSTRZEŻENIE
<p>To symbol ostrzegawczy dotyczący bezpieczeństwa. Służy do zwrócenia uwagi na instrukcje dotyczące ochrony osobistej. Przeczytaj i przestrzegaj wszystkich zaleceń dotyczących bezpieczeństwa, które znajdują się po tym symbolu, aby uniknąć obrażeń lub śmierci, wynikających z niewłaściwego użytkowania.</p>	<p>PRZESTROGA wskazuje potencjalnie niebezpieczną sytuację, która może spowodować niewielkie lub umiarkowane obrażenia, jeśli nie będzie można jej uniknąć. Może być również używana do ostrzegania przed niebezpiecznym postępowaniem.</p>	<p>OSTRZEŻENIE wskazuje potencjalnie niebezpieczną sytuację, która może spowodować śmierć lub poważne obrażenia.</p>

 OSTRZEŻENIE
<p>Nie modyfikuj tego urządzenia bez zgody producenta.</p> <p>Korzystaj z urządzenia wyłącznie zgodnie z jego przeznaczeniem, opisanym w niniejszej instrukcji.</p> <p>Nie używaj żadnego osprzętu, który nie jest zalecany przez producenta.</p> <p>Nigdy nie używaj tego urządzenia, jeśli przewód lub wtyczka są uszkodzone.</p> <p>Trzymaj przewód z dala od rozgrzanych powierzchni.</p> <p>Trzymaj produkt z dala od źródeł ciepła, iskier, otwartego ognia i gorących powierzchni.</p> <p>Nigdy nie wrzucaj ani nie wkładaj żadnych przedmiotów do otworów.</p> <p>Nie używaj urządzenia na zewnątrz.</p> <p>Nieprawidłowy lub intensywny trening może spowodować szkody na zdrowiu.</p> <p>Systemy monitorowania tętna mogą być niedokładne.</p> <p>Nadmierny trening może spowodować poważne obrażenia lub śmierć. Jeśli poczujesz się słabo, natychmiast przerwij ćwiczenia.</p> <p>Unikaj używania tego urządzenia obok lub na innych urządzeniach, ponieważ może to spowodować nieprawidłowe działanie.</p> <p>Przenośne radiowe urządzenia komunikacyjne (w tym urządzenia peryferyjne, np. przewody antenowe i anteny zewnętrzne) nie powinny być używane w odległości mniejszej niż 30 cm (12 cali) od jakiegokolwiek części tego produktu, w tym także od przewodów. W przeciwnym razie może dojść do pogorszenia wydajności tego urządzenia.</p>

Instrukcje bezpieczeństwa

 PRZESTROGA
<p>Przed rozpoczęciem jakiegokolwiek programu ćwiczeń skonsultuj się z lekarzem.</p> <p>Jeśli jesteś osobą niepełnosprawną lub masz problemy zdrowotne, zadbaj o właściwy nadzór.</p> <p>Jeśli podczas używania tego produktu poczujesz się słabo lub wystąpią zawroty głowy, przestań ćwiczyć i zwróć się o pomoc lub zasięgnij porady lekarza.</p> <p>Jeśli chorujesz na serce, masz nadciśnienie, cukrzycę, chorobę układu oddechowego, jakiegokolwiek inne problemy medyczne lub jeśli jesteś w ciąży, używaj tego produktu wyłącznie zgodnie z zaleceniami lekarza.</p> <p>Osoby o ograniczonych możliwościach ruchowych, czuciowych lub poznawczych, lub bez doświadczenia i wiedzy na temat tego produktu, mogą używać tego produktu pod warunkiem, że są nadzorowane przez osobę odpowiedzialną za ich bezpieczeństwo.</p> <p>Przeczytaj niniejszą instrukcję przed użyciem produktu i zachowaj ją na przyszłość.</p> <p>Podczas ćwiczeń zawsze noś buty i odpowiednią odzież.</p> <p>Nie dotykaj ani nie chwytaj produktu, jeśli masz uszkodzoną skórę.</p> <p>Nie używaj tego produktu, jeśli wygląda na uszkodzony lub nie działa. Regularnie sprawdzaj produkt pod kątem uszkodzeń i zużycia. Zapewnij, aby uszkodzone elementy były natychmiast wymieniane przez wykwalifikowanych techników serwisowych.</p> <p>Nie wykonuj konserwacji ani napraw tego produktu, gdy jest używany. Czynności konserwacyjne powinny być wykonywane przez wykwalifikowany personel serwisowy.</p>

 PRZESTROGA
<p>Upewnij się, że pozycja fotela i ramion górnych jest prawidłowa.</p> <p>Nie wyciągaj nadmiernie ramion do przodu podczas używania tego produktu.</p> <p>Nie pozwól dzieciom używać tego produktu.</p> <p>Nie używaj tego produktu w obecności dzieci i/lub zwierząt domowych.</p> <p>Dzieci poniżej 13 roku życia nie powinny zbliżać się urządzenia.</p> <p>Wyświetlane wartości tętna, mocy, ekwiwalentu metabolicznego (MET) i kalorii nie są przeznaczone do zastosowań, w których zdrowie i bezpieczeństwo pacjenta zależy od dokładności tych parametrów.</p> <p>Maksymalny ciężar użytkownika: Model T6_{PRO} = 227 kg (500 lbs)</p> <p>Model T6_{MAX} = 272 kg (600 lbs)</p> <p>Nie podnoś samodzielnie tego produktu. Model T6 jest bardzo ciężki — waży 135 kg (298 lbs).</p> <p>Aby uniknąć obrażeń ciała lub uszkodzenia produktu, zawsze korzystaj z pomocy podczas transportowania tego produktu. Stosuj odpowiednie metody podnoszenia.</p> <p>Aby uniknąć obrażeń, nie wkładaj rąk do otworów w osłonie.</p> <p>Aby zapewnić bezpieczne użytkowanie tego produktu, ustaw go na płaskiej, stabilnej powierzchni. W razie potrzeby odpowiednio ustaw nóżki poziomujące.</p> <p>Ten produkt jest przeznaczony do podłączenia do zasilania sieciowego prądem przemiennym (AC) wyłącznie za pomocą dostarczonego zasilacza (AC).</p> <p>ZACHOWAJ NINIEJSZĄ INSTRUKCJĘ.</p>

Montaż i lokalizacja

Rozpakowanie i montaż

Procedury rozpakowania i montażu produktu T6 udokumentowano w odpowiednich dostarczonych dokumentach ze wskazówkami dotyczącymi modelu T6. Dokumenty ze wskazówkami na temat montażu są dostarczane z produktem. Dodatkowe kopie tych dokumentów można uzyskać na życzenie za pośrednictwem działu obsługi klienta.

PRZESTROGA

Model T6 jest bardzo ciężki — waży 135 kg (298 lbs).

Aby uniknąć obrażeń ciała lub uszkodzenia produktu, zawsze korzystaj z pomocy podczas transportowania tego produktu.

Stosuj odpowiednią metodę podnoszenia.

Lokalizacja urządzenia

Aby zapewnić bezpieczne i efektywne użytkowanie urządzenia NuStep, należy je umieścić na płaskiej, stabilnej powierzchni. W razie potrzeby odpowiednio ustaw tylne nóżki poziomujące.

Minimalna wymagana wolna przestrzeń wokół urządzenia to 61 cm (24 cale) po bokach oraz 30 cm (12 cali) z przodu i z tyłu. Dodatkowa wolna przestrzeń jest niezbędna, aby umożliwić dostęp dla wózków inwalidzkich.

W celu zwiększenia stabilności i ochrony podłogi ergometr poziomy należy umieścić na macie podłogowej do ćwiczeń, podobnej do maty sprzedawanej przez firmę NuStep, LLC.

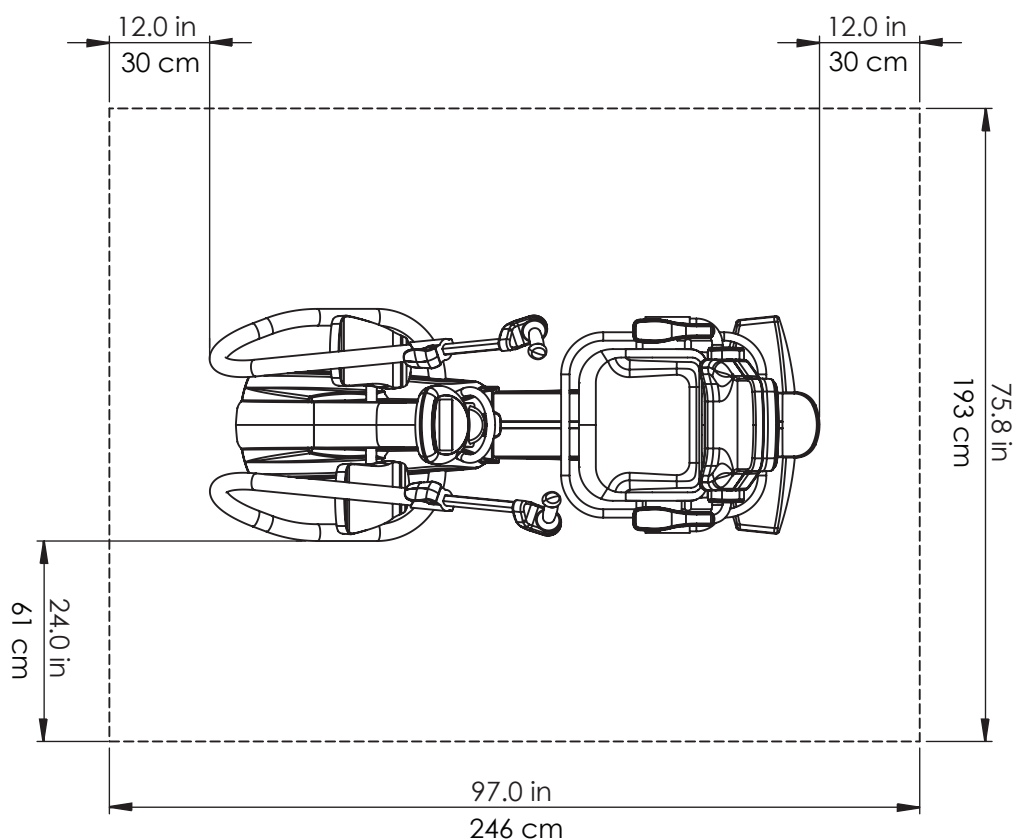

Użycie zasilacza

Model T6 jest zasilany za pomocą zasilacza sieciowego, który jest dołączony do urządzenia. Zasilacz sieciowy można podłączyć do gniazda z przodu lub z tyłu urządzenia.* Podłącz zasilacz do odpowiedniego gniazda zasilania.

Poprowadź przewód zasilający zasilacza w taki sposób, aby uniknąć ryzyka potknięcia i uszkodzenia zasilacza. Unikaj ściskania lub naciągania przewodu zasilacza, gniazda lub wtyczki.

Specyfikacje zasilacza można znaleźć w niniejszej instrukcji, w rozdziale zawierającym dane techniczne.

**Nie podłączaj jednocześnie dwóch zasilaczy sieciowych do modelu T6.*

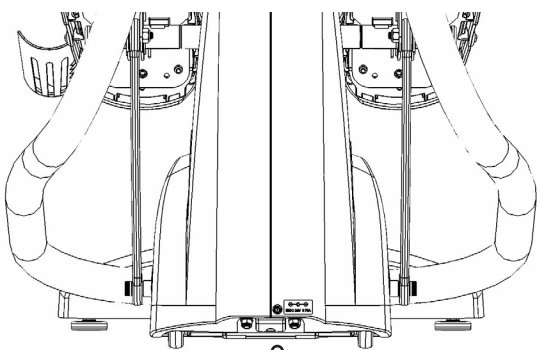
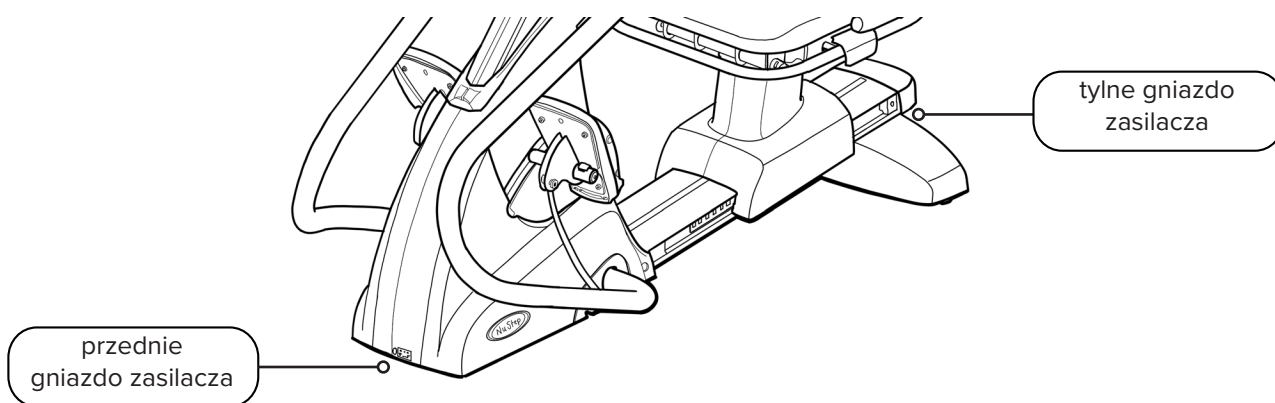

gniazdo przednie

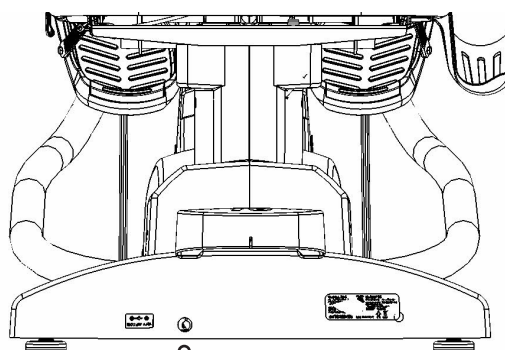

gniazdo tylne

Przegląd funkcji T6

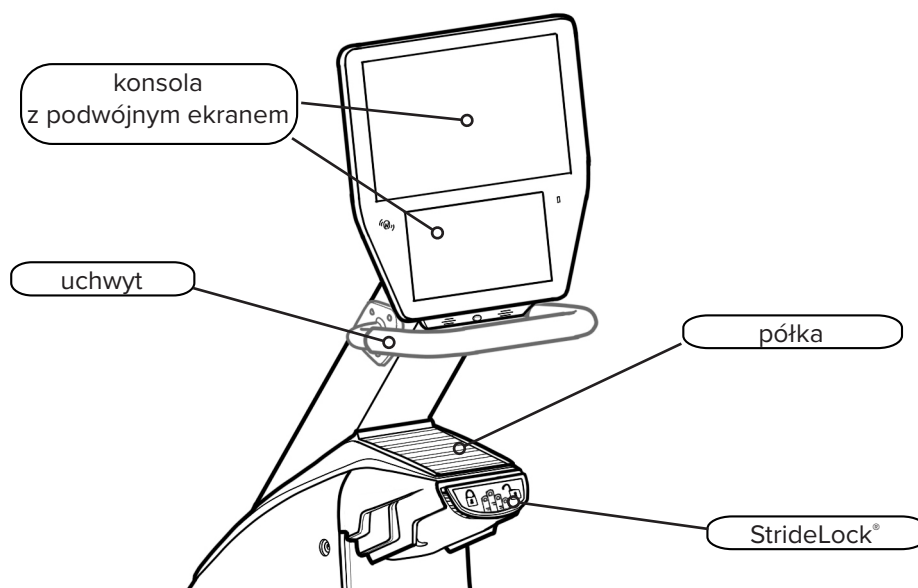
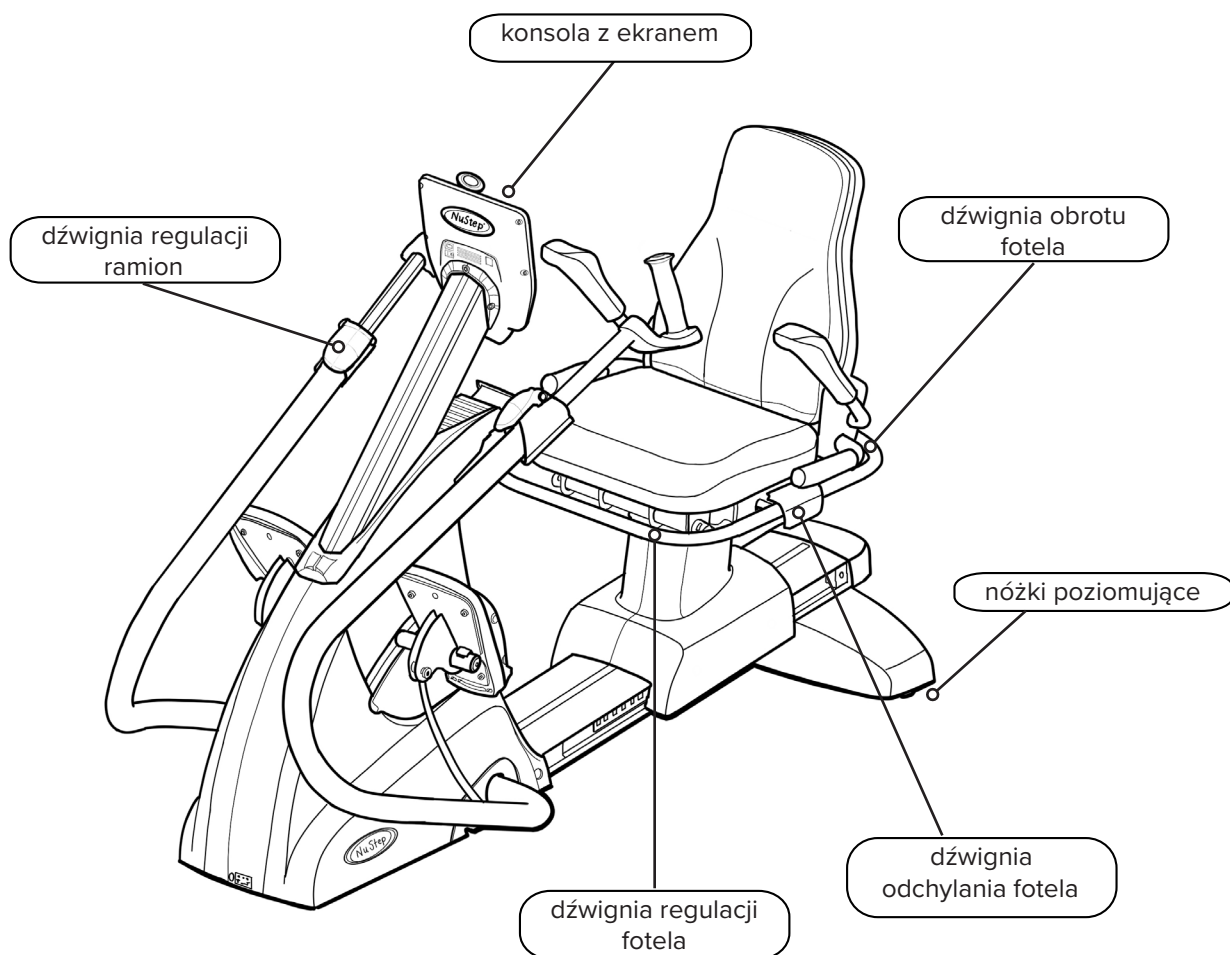

T6 StrideLock®

Funkcja StrideLock umożliwia użytkownikom zablokowanie uchwytów ramion i pedałów urządzenia T6. Po włączeniu funkcji StrideLock, uchwyty ramion i pedały nie poruszają się. Zapewnia to większą stabilność produktu i ułatwia użytkownikowi następujące czynności:

- wsiadanie i zsiadanie z fotela urządzenia T6,
- regulację pozycji fotela i uchwytów,
- mocowanie pasów na stopy lub akcesoriów adaptacyjnych.



Dźwignia StrideLock

Aby włączyć funkcję StrideLock:

1. Użyj uchwytów ramion, aby wsunąć lub wysunąć ramiona i pedały do żądanej pozycji.
2. Wciśnij i zwolnij żółtą dźwignię StrideLock. Dźwignia zostanie **WYSUNIĘTA**, gdy elementy zostaną **zablokowane**.
3. Upewnij się, że funkcja StrideLock jest włączona przez naciśnięcie lub pociągnięcie uchwytów ramion — nie powinny się poruszać.



Dźwignia jest wysunięta, gdy elementy są zablokowane.

Aby wyłączyć funkcję StrideLock:

1. Aby odblokować ramiona i pedały, wciśnij ponownie dźwignię StrideLock. Dźwignia zostanie **WSUNIĘTA**, gdy elementy zostaną **odblokowane**.



Dźwignia jest wsunięta, gdy elementy są odblokowane.

Wykonywanie regulacji

Ustaw odległość fotela

1. Podnieś żółtą dźwignię z przodu, aby odblokować regulację.
2. Używając stóp, przesuń fotel do przodu lub do tyłu, aby dostosować odległość.
3. Upewnij się, że kolano jest lekko zgięte, gdy noga jest niemal w całości wyprostowana.
4. Zwolnij dźwignię, aby zablokować fotel w wybranej pozycji.



Podnieś przednią dźwignię, aby ustawić odległość fotela.



Kolano jest lekko ugięte, gdy noga jest niemal w całości wyprostowana.

Ustaw odchylenie fotela

1. Umieść stopy na pedałach.
2. Podnieś czarną dźwignię po lewej stronie, aby odblokować.
3. Oprzyj się o oparcie fotela, aby zwiększyć kąt odchylenia (można uzyskać do 12° odchylenia).
4. Zwolnij dźwignię, aby zablokować fotel w wybranej pozycji.



Podnieś czarną dźwignię po lewej stronie.



Oprzyj się o oparcie fotela, aby wyregulować kąt odchylenia.

Wykonywanie regulacji

Ustaw długość uchwytów

1. Pociągnij żółtą dźwignię regulacji ramion w górę, aby odblokować uchwyty ramion.
2. Wsuń lub wysuń uchwyt, aby dostosować jego długość.
3. Ustaw uchwyty tak, aby łokieć był lekko zgięty, gdy ramię jest niemal całkowicie wyprostowane (dla wielu osób to ta sama wartość, co podczas regulacji fotela).
4. Opuść dźwignię, aby ją zablokować.



Pociągnij dźwignię w górę, aby odblokować.



Opuść dźwignię, aby zablokować.

Ustaw obrót ramienia

1. Pociągnij żółtą dźwignię regulacji ramion w górę, aby odblokować.
2. Obróć uchwyt w prawo lub w lewo.
3. Po ustawieniu opuść dźwignię, aby ją zablokować.

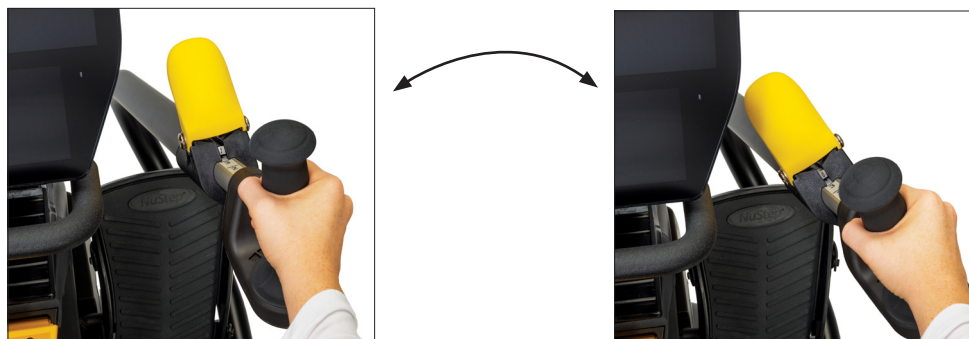

Wykonywanie regulacji

Obsługa fotela obrotowego

1. Podnieś tylną dźwignię, aby odblokować fotel.
2. Obróć fotel w dowolnym kierunku (można go obracać o 360° i blokować co 45°).
3. Zwolnij dźwignię, aby zablokować fotel w wybranej pozycji.

UWAGA: Fotel można obracać, gdy użytkownik na nim siedzi lub bez użytkownika na urządzeniu. Ze względów bezpieczeństwa nie można regulować odległości fotela, jeśli nie jest skierowany do przodu.



Podnieś tylną dźwignię, aby odblokować fotel.



Fotel można obracać o 360° i blokować co 45°.

Prawidłowa pozycja

Po wyregulowaniu uchwytów ramion i pozycji fotela w urządzeniu T6 nogi i ręce powinny być podczas ćwiczeń lekko ugięte, gdy są niemal całkowicie wyprostowane.



PRZESTROGA

Nieprawidłowe lub intensywne użytkowanie może spowodować szkody na zdrowiu.

Upewnij się, że fotel i ramiona są ustawione w biomechanicznie prawidłowej pozycji.

Nie wyciągaj nadmiernie nóg lub ramion do przodu.

Łokieć jest lekko ugięty, gdy ramię jest niemal w całości wyprostowane.



Kolano jest lekko ugięte, gdy noga jest niemal w całości wyprostowana.

Ekran wyświetlacza

Urządzenie T6 oferuje ekran startowy oraz ekran wskaźników z nawigacją dotykową:

Ekran startowy: Zawiera ikony *Szybki start*, *Partner tempa*, *Wykresy NuStep* i *Bieg terenowy*. Dotknij ikony, aby uruchomić daną funkcję.

Ekran wskaźników: Zawiera wszystkie wskaźniki ćwiczenia, w tym *Czas, który upłynął*, *Poziom (opór)*, *Tętno*, *Kalorie*, *SPM (kroki na minutę)*, *MET*, *Całkowita liczba kroków*, *Mile* i *Moc*.



Ekran aplikacji

Szybki start

Pozwala użytkownikom usiąść i rozpocząć ćwiczenie bez ustawiania celów dotyczących tempa lub wybierania wartości innych wskaźników. Podczas ćwiczenia jest mierzony czas, który upłynął oraz całkowita liczba okrążeń.

Użytkownicy mogą przejść do innych aplikacji z poziomu ekranu *Szybki start*. Aby dokonać zmian:

1. Dotknij przycisku [See Your Chart →](#), aby otworzyć *Wykresy wydajności*.
2. Dotknij przycisku [Keep Your Pace →](#), aby wyświetlić tryb *Partner tempa*.

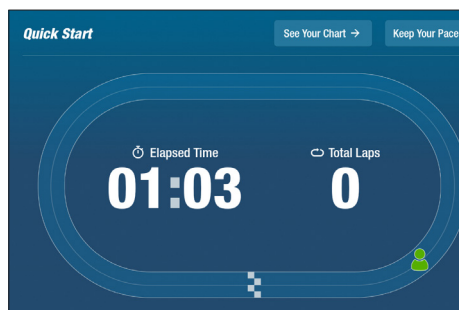

Ekran wyświetlacza

Partner tempa

Użytkownicy ustawiają tempo docelowe i wybierają wskaźnik ćwiczenia (*SPM*, *Moc* lub *MET*) z zamiarem utrzymania tempa docelowego. Aby dokonać odpowiednich ustawień:

1. Dotknij przycisku **Set Your Target**, aby otworzyć ekran *Twoje tempo docelowe*.
2. Dotknij wybranego wskaźnika.
3. Użyj suwaka do określenia wybranego tempa.
4. Dotknij przycisku *Potwierdź*, aby ustawić wybraną wartość.

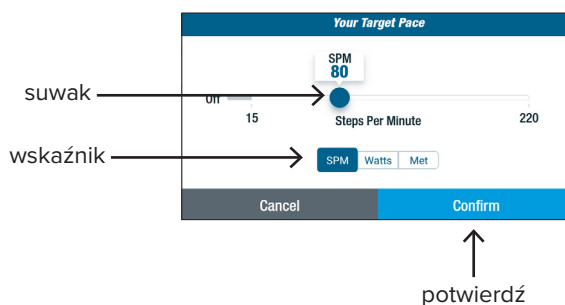
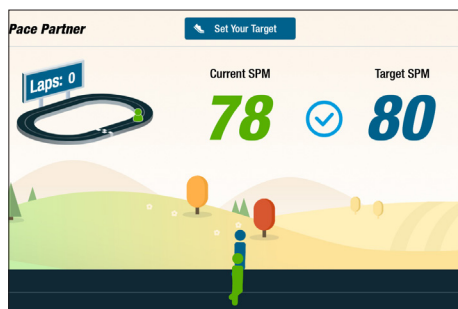

Wykresy NuStep

Wyświetla wskaźniki wydajności ćwiczenia: *Tempo (SPM)*, *Moc*, *Obciążenie* lub *MET* w funkcji czasu.

Dotknij wybranego wskaźnika na karcie wskaźników, aby zmienić wykres. Aktywny wskaźnik wyróżniono na karcie wskaźników kolorem niebieskim.



Ekran wyświetlacza

Bieg terenowy

Umożliwia odtwarzanie filmów z malowniczymi trasami biegowymi, aby zachęcić użytkowników do ćwiczeń. Aby rozpocząć:

1. Dotknij, aby wybrać żądany film. →
2. Zaczynaj ćwiczyć, aby uruchomić odtwarzanie filmu.



Aby powrócić do menu *Bieg terenowy*:

1. Dotknij ekranu, aby wyświetlić pasek tytułu.
2. Dotknij przycisku *Wróć*.

Wszystkie materiały wideo, audio i inne treści zawarte w programie Bieg terenowy i innych aplikacjach NuStep są chronione amerykańskim i międzynarodowym prawem autorskim. Użytkownik nie uzyskuje żadnych praw do wykorzystania materiałów wideo, audio lub innych treści w sposób inny niż przedstawiony, czyli do oglądania w produktach NuStep.

Ekran wskaźników

Dotknij, aby zresetować ćwiczenie lub zastosować zmiany ustawień domyślnych.

Dotknij, aby wrócić do ekranu startowego.

Dotknij, aby otworzyć Ustawienia użytkownika.

Dotknij, aby otworzyć Ustawienia systemowe.

pozycja fotela

Poziom obciążenia: dotknij przycisku (-) lub (+), aby zmienić wartość.

wskaźniki ćwiczenia

Funkcja przerwy

Urządzenie T6 wyposażono w funkcję wyłączenia konsoli po upływie 3 minut. Jeśli użytkownik przestanie ćwiczyć i nie wznowi ćwiczenia w ciągu trzech minut, konsola zostanie zresetowana.

Przed wyłączeniem konsoli użytkownik ma możliwość przedłużenia przerwy (np. w przypadku ćwiczeń interwałowych) o dodatkowe 15 minut. Na tym etapie użytkownik może również wyświetlić podsumowanie wyników swojego ćwiczenia lub zakończyć sesję ćwiczeń.

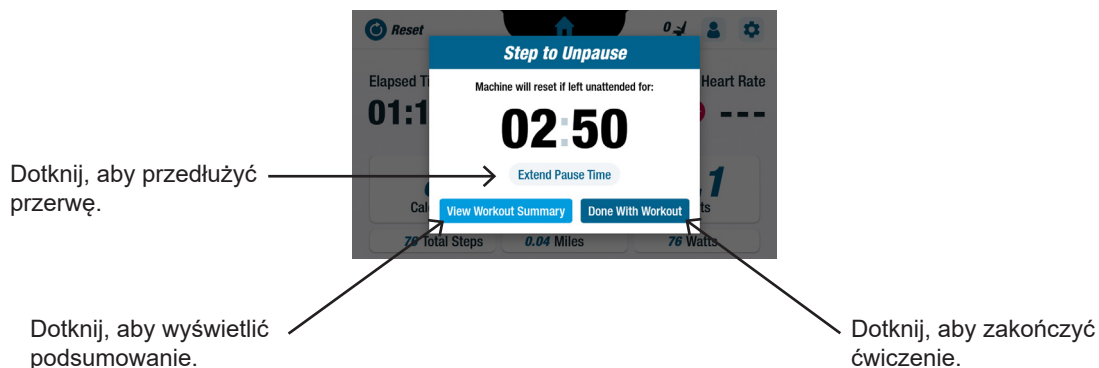

Po zapoznaniu się z podsumowaniem użytkownik może wrócić do swojego ćwiczenia, zakończyć je lub wyeksportować podsumowanie na dysk USB (*instrukcje podano na str. 22*).

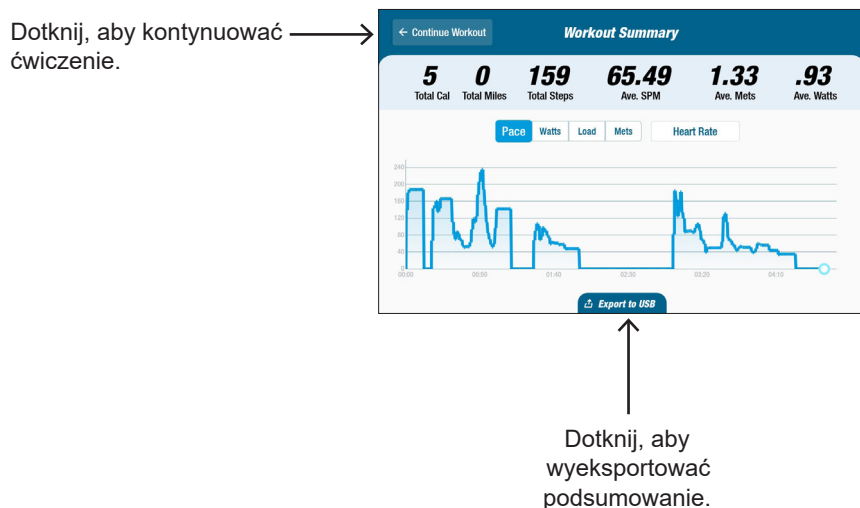

Ustawienia systemowe

Umożliwiają regulację głośności i jasności ekranu, zmianę ustawień domyślnych, diagnostykę wyświetlania, zmianę konfiguracji wskaźników, wyświetlanie informacji prawnych i dotyczących oprogramowania.

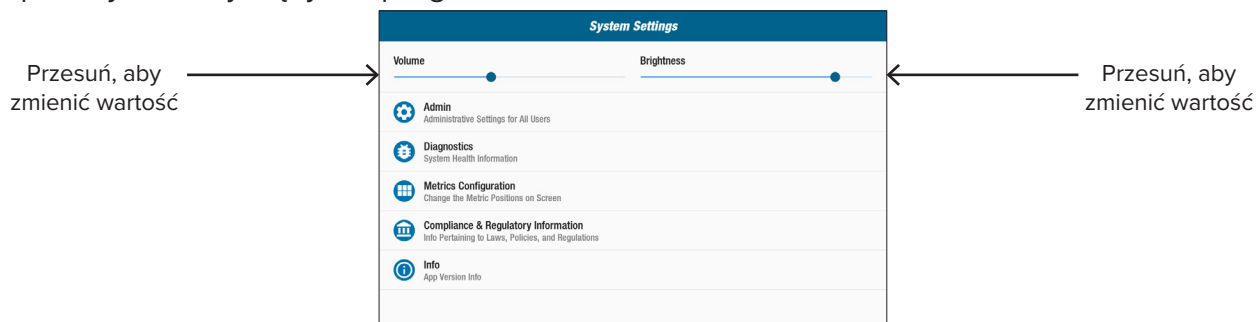

Administrator

Umożliwia zmianę ustawień domyślnych (wiek, ciężar, płeć). Zmiany wprowadzone w ustawieniach domyślnych są globalne. Po otwarciu ekranu administratora, do zmiany ustawień domyślnych jest wymagane podanie hasła*. Aby wprowadzić hasło:

1. Dotknij ekranu, aby wyświetlić klawiaturę numeryczną.
2. Wprowadź hasło i dotknij przycisku *Wyślij*.
3. Dotknij ikony , aby zamknąć klawiaturę.

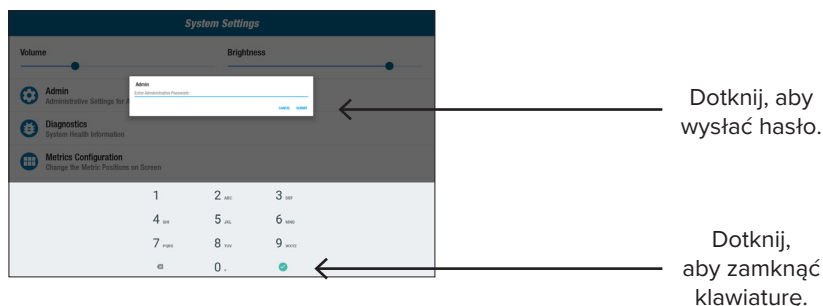

Na ekranie administratora:

1. Dotknij pól domyślnych i wprowadź nowe ustawienia domyślne.
2. Dotknij przycisku *Wyślij*, aby zastosować zmiany.

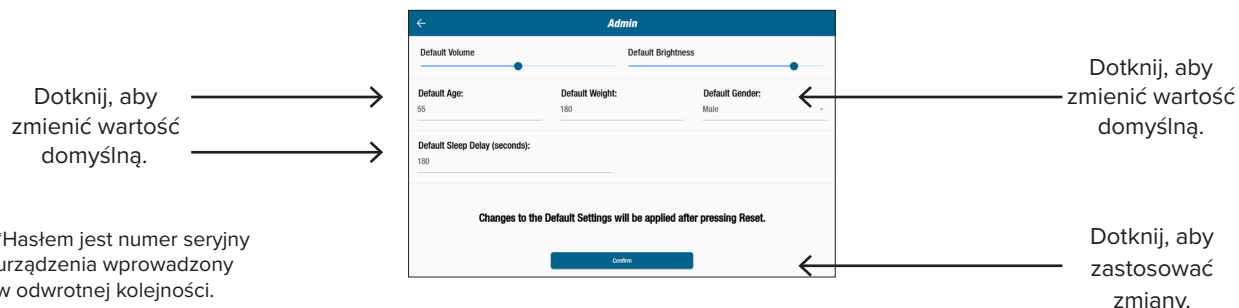

*Hasłem jest numer seryjny urządzenia wprowadzony w odwrotnej kolejności.

Ustawienia systemowe

3. Przejdź do ekranu *Wskaźniki*.
4. Dotknij przycisku  **Reset**, aby otworzyć ekran *Resetuj ćwiczenie*.
5. Dotknij przycisku *Reset*, aby zastosować zmiany.

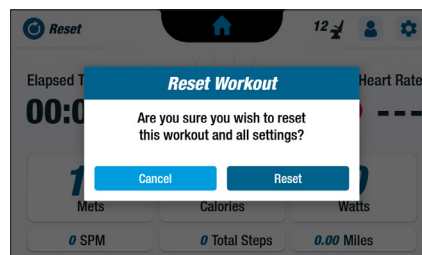

Diagnostyka

Na ekranach diagnostycznych są wyświetlane dane w czasie rzeczywistym i dane historyczne przeznaczone dla techników serwisowych lub osoby odpowiedzialne za konserwację urządzenia. Ekran *Historia i wersje* wymaga wprowadzenia hasła w celu uzyskania dostępu (zob. poprzednia strona).

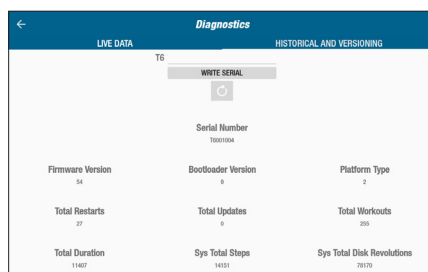

Konfiguracja wskaźników

Użytkownicy mogą zmieniać jednostki wyświetlanych wskaźników na ekranie wskaźników. Górny wiersz prezentuje bieżącą konfigurację wskaźników. Aby dokonać zmian:

1. Dotknij bieżącej jednostki wskaźnika, aby ją wyróżnić.
2. Dotknij jednostki wskaźnika dla wyróżnionej pozycji.
3. Dotknij przycisku *Potwierdź*, aby zastosować zmiany.



Ustawienia użytkownika

Konfiguracja użytkownika

Użytkownicy mogą tworzyć i zapisywać profile z własnymi ustawieniami. Aby dokonać zmian:

1. Dotknij ekranu, aby wyświetlić klawiaturę numeryczną.
2. Wprowadź wiek, ciężar i wybierz płeć.

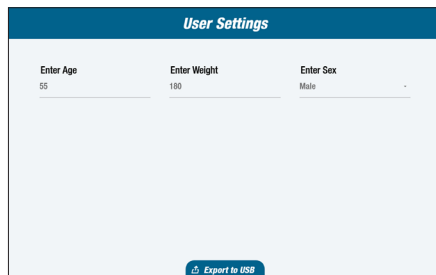

The screenshot displays the 'User Settings' interface. It features a dark blue header with the text 'User Settings'. Below the header, there are three input fields: 'Enter Age' with the value '55', 'Enter Weight' with the value '180', and 'Enter Sex' with the value 'Male'. At the bottom center, there is a blue button labeled 'Export to USB'.

Eksportowanie danych profilu użytkownika

Użytkownicy mogą w każdej chwili wyeksportować dane swojego profilu na dysk USB.

Aby wyeksportować:

1. Podłącz dysk USB do portu USB z tyłu konsoli wyświetlacza.
2. Dotknij ikony  na ekranie *Wskaźniki*, aby otworzyć ekran *Ustawienia użytkownika*.
UWAGA: pomiń ten krok, jeśli ekran profilu zostanie automatycznie wyświetlony.
3. Dotknij karty *Eksportuj do USB* na dole ekranu.



Dotknij, aby otworzyć *Ustawienia użytkownika*.

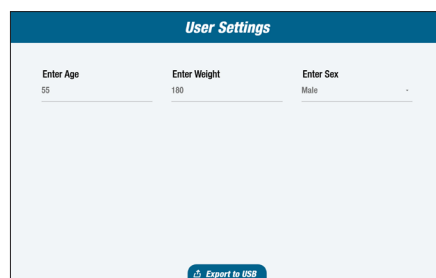
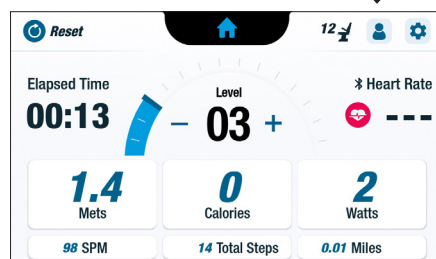

Dotknij, aby wyeksportować dane profilu.

Eksportowanie podsumowania ćwiczenia

Użytkownicy mogą w każdej chwili wyeksportować podsumowanie ćwiczenia na dysk USB. Podsumowanie jest zapisywane w formacie PDF.

UWAGA: przed rozpoczęciem ćwiczenia podłącz dysk USB do portu USB z tyłu konsoli wyświetlacza.

Po zakończeniu ćwiczenia (gdy użytkownik przestał naciskać na pedały) zostanie wyświetlony ekran *Naciśnij pedał, aby zakończyć przerwę*.

1. Naciśnij przycisk *Wyświetl podsumowanie ćwiczenia*.

*UWAGA: Nie naciskaj przycisku *Koniec ćwiczenia*, ponieważ powoduje to zakończenie sesji i zresetowanie urządzenia. Nie umożliwia jednak użytkownikowi wyeksportowania podsumowania ćwiczenia.*

Dotknij, aby wyświetlić ekran podsumowania.

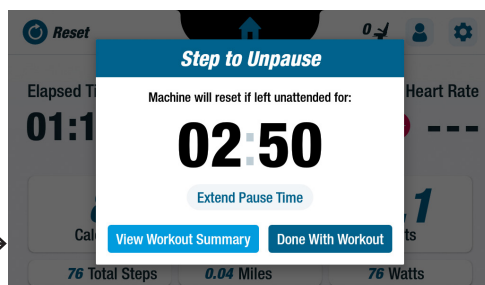

2. Na ekranie *Podsumowanie ćwiczenia* dotknij karty *Eksportuj do USB*.



Eksportuj do USB

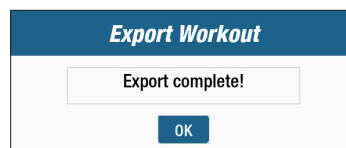

Dotknij przycisku OK, aby zamknąć.

Konserwacja zapobiegawcza

Częstotliwość wykonywania konserwacji zapobiegawczej

Chociaż model T6 zaprojektowano jako urządzenie bezobsługowe, zalecamy wykonanie kilku czynności w celu wydłużenia okresu eksploatacji urządzenia. Należy przestrzegać przedstawionych poniżej zalecanych okresów konserwacji zapobiegawczej. Są to szacunkowe odstępy czasu i konieczne może być wydłużenie lub skrócenie okresu między czynnościami konserwacji zapobiegawczej w zależności od rzeczywistego użytkowania.

POZYCJA	ZADANIE	CZĘSTOTLIWOŚĆ
Ramiona i uchwyty	* Wyczyścić	Co tydzień
Konsola	* Wyczyścić	Co tydzień
Ośłona i rama	* Wyczyścić	Co tydzień
Fotel	* Wyczyścić	Co tydzień
* Podczas czyszczenia urządzenia NuStep używać nieściernego środka czyszczącego w aerozolu i miękkiej szmatki.		

Informacje o numerze seryjnym urządzenia T6

Lokalizacja na urządzeniu:

Numer seryjny znajduje się po prawej stronie osłony podpory tylnej.

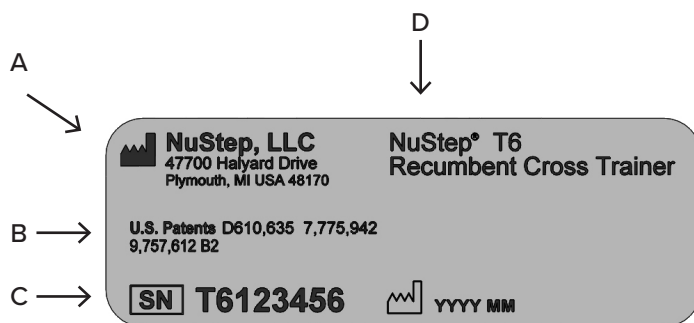

A	Nazwa i adres producenta
B	Ochrona patentowa produktu
C	Numer seryjny i data produkcji
D	Numer modelu i opis produktu

Informacje prawne dot. urządzenia T6

Lokalizacja na urządzeniu:

Informacje prawne znajdują się po prawej stronie osłony podpory tylnej.

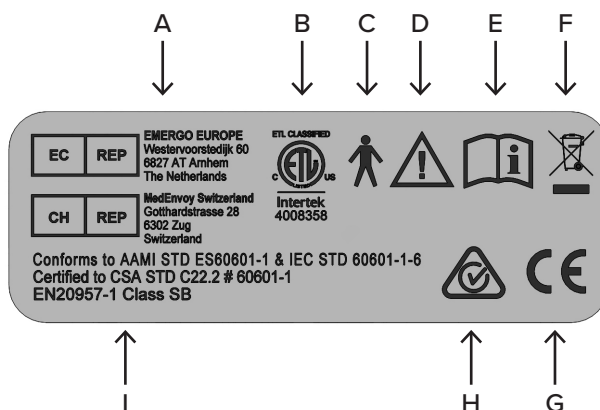

A	Upoważniony przedstawiciel w Europie
B	Uznawany w danym kraju znak laboratorium testowego
C	Część klasy B stosowana w celu zapewnienia bezpieczeństwa elektrycznego
D	Uwaga! Zapoznaj się z dokumentami towarzyszącymi
E	Przed użyciem zapoznaj się z instrukcją obsługi
F	Oznaczenie dyrektywy WEEE
G	Oznaczenie CE
H	RCM
I	Standards

Obsługa klienta i części zamienne

KROK 1 — Rozpoznaj problem.

Jeśli problem nie wystąpił, porozmawiaj z osobą, która zgłosiła problem, aby zrozumieć jego naturę.

KROK 2 — Zweryfikuj problem.

Sprawdź ergometr poziomy. Określ, czy do rozwiązania problemu będzie potrzebna nowa część. Rysunki i listy części są dostępne na stronie internetowej NuStep pod adresem nustep.com/customer-service/Service Parts.

KROK 3 — Skontaktuj się z obsługą klienta NuStep.

Aby nasi specjaliści mogli skutecznie rozwiązać problem, przygotuj szczegółowy opis problemu i numer seryjny urządzenia (informacje o lokalizacji numeru seryjnego na urządzeniu T6 podano na poprzedniej stronie).

Specjaliści ds. produktów NuStep są dostępni za pośrednictwem poczty elektronicznej lub telefonu.

E-mail: support@nustep.com

Telefon: 800-322-2209 (Stany Zjednoczone)
734-769-3939

Strona internetowa: NUSTEP.COM

Klienci spoza USA i Kanady, którzy chcą się skontaktować z obsługą klienta, powinni skontaktować się z lokalnym dystrybutorem firmy NuStep.

Gwarancja produktu T6

Aby wyświetlić gwarancję w trybie online, odwiedź stronę NUSTEP.COM



Jeśli masz pytania dotyczące gwarancji, skontaktuj się z działem obsługi klienta pod numerem 800-322-2209 lub adresem support@nustep.com.

Klienci spoza USA i Kanady powinni skontaktować się z lokalnym dystrybutorem firmy NuStep w celu uzyskania informacji o gwarancji.

Dane techniczne

Port USB A	Port USB jest przeznaczony wyłącznie do pamięci flash. Niektóre pamięci flash mogą nie być zgodne z portem USB urządzenia T6. Nie podłączaj urządzeń zewnętrznych do tego portu z użyciem przewodów USB.
Port USB C	Połączenie wyłącznie do celów serwisowych.
Port Ethernet	Połączenie wyłącznie do sieci lokalnej. Nie należy podłączać urządzenia T6 do Internetu. Portu należy używać w celu nawiązania połączenia wyłącznie z urządzeniami zgodnymi z normą IEC 60601-1. W przypadku podłączania do urządzeń niemedyceńskich należy używać separatora sieciowego zgodnego z normą IEC 60601-1.
Gniazdo audio 3,5 mm	Połączenie wyłącznie pasywnych słuchawek dousznych i nagłownych z męskim wtykiem 3,5 mm.
Normy	ANSI/AAMI ES60601-1, CAN/CSA-C22.2 nr 60601-1, IEC/EN 60601-1, IEC/EN 60601-1-2
System oporu hamulca elektrowirowego	Urządzenie T6 wyposażono w zależny od prędkości system oporu elektrowirowego, który jest zależny od wybranego poziomu obciążenia, szybkości i długości wykonywanych kroków przez użytkownika. Zakres: 0–1400 W
Ruch krokowy	T6 oferuje zależny ruch krokowy w zakresie do 22 cm (8,5 cala).
Parametry testowe mocy	Wyświetlane wartości mocy reprezentują poziom zużycia energii przez użytkownika. Są one obliczane w czasie rzeczywistym przy użyciu algorytmu opartego na parametrach mechanicznych urządzenia i zmierzonym średnim stylu wykonywania ćwiczenia. Istotne parametry mechaniczne, które mają wpływ na wyświetlane wartości mocy, to bezwładność ruchomych elementów maszyny, wybrany przez użytkownika poziom obciążenia oraz prędkość obrotowa hamulca elektrowirowego. Testy zatwierdzające wyświetlane wartości mocy zrealizowano przez porównanie tych wartości z rzeczywistą zmierzoną mocą mechaniczną wytwarzaną przez wielu użytkowników. Wyświetlane wartości mocy są niezależne od jakichkolwiek parametrów fizjologicznych lub anatomicznych użytkownika.
Zasilacz sieciowy	<p>Model AUTECH POWER SYSTEMS DT-M090-240-U-NSP lub Model GlobTek TR9KI3750CCP-IM(R6B)</p> <p>Parametry wyjściowe 24 V DC przy 3,75 A, maks. 90 W Parametry wejściowe 100–240 V~, 50–60 Hz, 1,5 A</p> <p>Urządzenie T6 może być zasilane wyłącznie bardzo niskim napięciem bezpiecznym, zgodnym z oznaczeniem na produkcie.</p> 

Wymagania bezpieczeństwa

TYP / STOPIEŃ OCHRONY	KLASYFIKACJA / IDENTYFIKACJA / OSTRZEŻENIA	SYMBOL
Typ ochrony przed porażeniem prądem elektrycznym	Urządzenie klasy II	
Stopień ochrony przed porażeniem prądem elektrycznym	Część klasy B	
Stopień ochrony przed wnikaniem cieczy	Brak ochrony	ND.
Stopień bezpieczeństwa w obecności łatwopalnej mieszanki znieczulającej z powietrzem, tlenem lub podtlenkiem azotu	Nieodpowiedni	ND.
Tryb pracy	Ciągły	ND.
Informacje dotyczące potencjalnych zakłóceń elektromagnetycznych lub innych oraz porady dotyczące ich unikania	Ergometr poziomy NuStep T6 korzysta z energii elektromagnetycznej i radiowej wyłącznie do realizowania funkcji wewnętrznych. Z tego powodu emisje elektromagnetyczne (EMC) i radiowe (RF) są niewielkie i najprawdopodobniej nie powodują zakłóceń w pobliskich urządzeniach elektronicznych.	ND.
Ostrzeżenia i tabele dotyczące kompatybilności elektromagnetycznej (EMC) wymagane zgodnie z normą IEC 60601-1-2	Patrz Tabele EMC.	ND.

Wymagania bezpieczeństwa

TYP / STOPIEŃ OCHRONY	KLASYFIKACJA / IDENTYFIKACJA / OSTRZEŻENIA	SYMBOL
Identyfikacja wszystkich zagrożeń związanych z utylizacją odpadów, pozostałości, w tym z utylizacją samego sprzętu po zakończeniu jego okresu eksploatacji.	Ergometry poziome NuStep T6 wyposażono w obwody elektroniczne i baterię pastylkową, które mogą wymagać zgodności z lokalnymi procedurami utylizacji lub recyklingu.	
Specyfikacja warunków środowiskowych transportu i przechowywania (obecna również na zewnętrznej stronie opakowania).	<p>Ergometr poziomy NuStep T6 można:</p> <p>a) bezpiecznie transportować i przechowywać w następujących warunkach -10° do $+50^{\circ}\text{C}$; $\leq 95\%$ wilgotności bez kondensacji; 20 do 107 kPa</p> <p>b) użytkować w następujących warunkach $+5^{\circ}$ do $+40^{\circ}\text{C}$; $\leq 85\%$ wilgotności bez kondensacji; 60 do 107 kPa.</p>	ND.
Wskazanie, że urządzenie jest pod napięciem.	Gdy ergometr poziom T6 jest podłączony do zasilania i nie jest używany, wskaźnik zasilania z przodu konsoli będzie świecić.	ND.

Tabele EMC

Wytyczne i deklaracja producenta – emisja elektromagnetyczna		
<p>Model NuStep T6 jest przeznaczony do użytku w środowisku elektromagnetycznym określonym poniżej. Klient lub użytkownik modelu NuStep T6 powinien upewnić się, że urządzenie jest używane w takim środowisku. Produkt nie oferuje istotnych cech i funkcji zasadniczego działania.</p>		
Badanie emisji	Zgodność	Środowisko elektromagnetyczne – wytyczne
Emisje radiowe CISPR 11	Grupa 1	Model NuStep T6 korzysta z energii radiowej wyłącznie do realizowania funkcji wewnętrznych. Z tego powodu emisje radiowe (RF) są niewielkie i najprawdopodobniej nie powodują zakłóceń w pobliskich urządzeniach elektronicznych.
Emisje radiowe CISPR 11	Klasa B	Model NuStep T6 może być stosowany we wszystkich obiektach.
Emisje harmoniczne IEC 61000-3-2	Nie dotyczy	
Wahania napięcia/ migotanie IEC 61000-3-3	Nie dotyczy	

Tabele EMC

Tabela 2 — Wytyczne i deklaracja PRODUCENTA — ODPORNOŚĆ elektromagnetyczna — dla wszystkich MEDYCZNYCH URZĄDZEŃ I SYSTEMÓW ELEKTRYCZNYCH

Wytyczne i deklaracja producenta — odporność elektromagnetyczna			
Model NuStep T6 jest przeznaczony do użytku w środowisku elektromagnetycznym określonym poniżej. Klient lub użytkownik modelu NuStep T6 powinien upewnić się, że urządzenie jest używane w takim środowisku.			
Badanie odporności	IEC 60601 Poziom badania	Poziom zgodności	Środowisko elektromagnetyczne — wytyczne
Wyładowania elektrostatyczne (ESD) IEC 61000-4-2	± 8 kV kontaktowe ± 15 kV powietrzne	± 4 kV kontaktowe ± 8 kV powietrzne (Patrz Uwaga 1)	Podłogi powinny być drewniane, betonowe lub pokryte płytkami ceramicznymi. Jeśli podłogi pokryto materiałem syntetycznym, wilgotność względna powinna wynosić co najmniej 30%.
Serie szybkich elektrycznych stanów przejściowych IEC 61000-4-4	± 2 kV dla przewodów zasilających	± 2 kV dla przewodów zasilających	Jakość zasilania sieciowego powinna taka, jak jakość takiego zasilania w typowym środowisku komercyjnym lub szpitalnym.
Udar IEC 61000-4-5	± 1 kV dla przepięć różnicowych ± 2 kV dla przepięć łączeniowych	± 1 kV dla przepięć różnicowych ± 2 kV dla przepięć łączeniowych	Jakość zasilania sieciowego powinna taka, jak jakość takiego zasilania w typowym środowisku komercyjnym lub szpitalnym.
Zapady napięcia, krótkie przerwy i wahania napięcia na linii wejściowej zasilacza IEC 61000-4-11	0% UT; 0,5 cyklu 0% UT; 1 cykl 70% UT; 25/30 cykli 0% UT; 250/300 cykli	0% UT; 0,5 cyklu 0% UT; 1 cykl 70% UT; 25/30 cykli 0% UT; 250/300 cykli	Jakość zasilania sieciowego powinna taka, jak jakość takiego zasilania w typowym środowisku komercyjnym lub szpitalnym. Jeśli użytkownik ergometru poziomego NuStep® T6 oczekuje ciągłości pracy podczas przerw w dostawie energii elektrycznej, ergometr poziomy NuStep® T6 będzie zasilany z akumulatora wewnętrznego.
Częstotliwość zasilania (50/60 Hz) Pole magnetyczne IEC 61000-4-8	30 A/m	30 A/m	Pole magnetyczne o częstotliwości zasilania powinno być na poziomie zgodnym z typową lokalizacją w typowym środowisku komercyjnym lub szpitalnym.
<p>UWAGA 1 Wyższe poziomy zakłóceń elektrostatycznych (ESD) nie będą mieć wpływu na podstawowe bezpieczeństwo czy zasadnicze działanie urządzenia. (Patrz: Wytyczne i deklaracja producenta — emisja elektromagnetyczna)</p> <p>UWAGA 2 U_T to sieciowe napięcie zmienne przed zastosowaniem poziomu badania.</p>			

Tabele EMC

Tabela 3 – Wytyczne i deklaracja PRODUCENTA – ODPORNOŚĆ elektromagnetyczna – dla wszystkich MEDYCZNYCH URZĄDZEŃ I SYSTEMÓW ELEKTRYCZNYCH, które nie są używane w systemach PODTRZYMANIA ŻYCIA

Wytyczne i deklaracja producenta – odporność elektromagnetyczna			
Model NuStep T6 jest przeznaczony do użytku w środowisku elektromagnetycznym określonym poniżej. Klient lub użytkownik modelu NuStep T6 powinien upewnić się, że urządzenie jest używane w takim środowisku.			
Badanie ODPORNOŚCI	POZIOM BADANIA IEC 60601	Poziom zgodności	Środowisko elektromagnetyczne – wytyczne
<p>Odporność na zaburzenia radioelektryczne wprowadzane do przewodów IEC 61000-4-6</p> <p>Odporność na pole elektromagnetyczne o częstotliwościach radiowych IEC 61000-4-3</p>	<p>3 Vrms 150 kHz do 80 MHz</p> <p>3 V/m 80 MHz do 2,7 GHz</p>	<p>3 Vrms</p> <p>3 V/m</p>	<p>Przenośne i ruchome urządzenia radiowe nie powinny być używane bliżej jakiegokolwiek części modelu NuStep T6, w tym także przewodów, niż zalecana odległość obliczona na podstawie równania dotyczącego danej częstotliwości nadajnika.</p> <p>Zalecana odległość</p> <p>Nie dotyczy</p> <p>$d = 1,2 \sqrt{P}$ 80 MHz do 800 MHz</p> <p>$d = 2,3 \sqrt{P}$ 800 MHz do 2,7 GHz</p> <p>Gdzie P to maksymalna moc wyjściowa nadajnika w watach (W) zgodnie z danymi producenta nadajnika, a d to zalecana odległość między urządzeniami w metrach (m).</p> <p>Natężenie pól pochodzących od stacjonarnych nadajników radiowych, określone na podstawie pomiaru poziomu zakłóceń elektromagnetycznych w miejscu montażu^a powinny być mniejsze niż poziom zgodności w każdym zakresie częstotliwości^b.</p> <p>W pobliżu urządzeń oznaczonych następującym symbolem mogą wystąpić zakłócenia:</p> 
UWAGA 1	Przy 80 MHz i 800 MHz obowiązuje wyższy zakres częstotliwości.		
UWAGA 2	Te wytyczne mogą nie mieć zastosowania w każdej sytuacji. Absorpcja i odbicia od konstrukcji, obiektów i ludzi ma wpływ na propagację elektromagnetyczną.		
UWAGA 3	Produkt jest zgodny z normą IEC 60601-1-2 artykuł 8.10 tabela 9 na temat odporności na pola zbliżeniowe wywoływane przez urządzenia radiowej komunikacji bezprzewodowej		
a.	Nie można dokładnie przewidzieć teoretycznego natężenia pola od nadajników stałych, takich jak stacje bazowe dla telefonów komórkowych i stacjonarnych radiotelefonów przenośnych, radio amatorskie, audycje radiowe AM i FM oraz audycje telewizyjne. Aby dokonać oceny środowiska elektromagnetycznego z uwzględnieniem stałych nadajników radiowych, należy rozważyć wykonanie badań elektromagnetycznych terenu. Jeśli zmierzone natężenie pola w miejscu, w którym jest używany model NuStep T6 przekracza odpowiedni poziom zgodności radiowej, należy obserwować model NuStep T6, aby upewnić się, że działa prawidłowo. W przypadku zauważenia nieprawidłowości w działaniu urządzenia konieczne może być podjęcie dodatkowych czynności, np. zmiana orientacji lub lokalizacji modelu NuStep T6.		
b.	W zakresie częstotliwości od 150 kHz do 80 MHz natężenie pola powinno być mniejsze niż 3 V/m.		

Zgodność FCC i IEC/EN 55011 – Stany Zjednoczone

Oświadczenie o zgodności FCC – Stany Zjednoczone:

Uwaga: To urządzenie zostało zbadane i uznane za zgodne z ograniczeniami dla urządzeń cyfrowych klasy B, zgodnie z częścią 15 przepisów FCC. Te ograniczenia opracowano w celu zapewnienia racjonalnej ochrony przed szkodliwymi zakłóceniami w pomieszczeniach mieszkalnych. To urządzenie wytwarza, wykorzystuje i może wytwarzać energię o częstotliwości radiowej oraz, jeśli nie jest zamontowane i używane zgodnie z instrukcją montażu, może powodować szkodliwe zakłócenia w komunikacji radiowej. Nie ma jednak gwarancji, że zakłócenia nie wystąpią w określonej instalacji. Jeśli urządzenie powoduje szkodliwe zakłócenia w odbiorze radiowym lub telewizyjnym, co można stwierdzić przez wyłączenie i włączenie tego urządzenia, zaleca się, aby użytkownik spróbował usunąć zakłócenia z użyciem jednego lub kilku następujących metod:

- Zmienić kierunek lub położenie anteny odbiorczej.
- Zwiększyć odległość między urządzeniem a odbiornikiem.
- Urządzenie należy podłączyć do gniazda sieciowego w innym obwodzie niż ten, do którego podłączono odbiornik.
- W celu uzyskania pomocy należy skontaktować się ze sprzedawcą lub doświadczonym technikiem radiowym/telewizyjnym.

Oświadczenie o zgodności IEC/EN 55011:

To urządzenie jest zgodne z normą IEC/EN 55011, grupa 1, klasa B. Grupa 1 obejmuje wszystkie urządzenia przemysłowe, naukowe i medyczne (ISM), w których celowo jest wytwarzana i/lub wykorzystywana energia o częstotliwości radiowej sprzężonej przewodowo, niezbędna do wewnętrznego funkcjonowania tych urządzeń. Urządzenia klasy B są odpowiednie do użytku w gospodarstwach domowych oraz w placówkach bezpośrednio podłączonych do sieci zasilania niskiego napięcia, która zasila budynki używane do celów domowych.

Znaki towarowe

Znak słowny i logo Bluetooth® są zarejestrowanymi znakami towarowymi należącymi do Bluetooth SIG, Inc. i każde wykorzystanie tych znaków przez NuStep, LLC jest realizowane na podstawie licencji. Inne znaki towarowe i nazwy handlowe należą do ich odpowiednich właścicieli.

NuStep, LLC
47700 Halyard Drive
Plymouth, MI 48170
Stany Zjednoczone
800-322-2209
734-769-3939
www.nustep.com



Informacje zawarte w niniejszej instrukcji są aktualne w momencie oddania jej do druku. Nasze zaangażowanie w nieustanne doskonalenie produktu oznacza, że specyfikacje i opisy mogą ulec zmianie bez powiadomienia. Żadna część niniejszej instrukcji nie może być powielana ani przekazywana w jakiegokolwiek formie ani za pomocą jakichkolwiek środków, elektronicznych lub mechanicznych, w jakimkolwiek celu bez wyraźnej pisemnej zgody firmy NuStep, LLC.

© Copyright — kwiecień 2021 NuStep, LLC.

NuStep® oraz Transforming Lives® to zarejestrowane znaki towarowe firmy NuStep, LLC.

Nr PN instrukcji 52528, instrukcja obsługi T6, wer. B

