

NuStep[®] T6

Горизонтальный кросс-тренажер

руководство по эксплуатации



Transforming Lives[®]

Содержание

Введение	4
Инструкции по технике безопасности.....	5–6
Установка и размещение	7
Использование адаптера переменного тока	8
Обзор характеристик T6	9
T6 StrideLock®	10
Внесение корректировок	11–13
Правильное положение во время занятий на тренажере	13
Экраны дисплея	14–16
Функция паузы	17
Системные настройки	18–19
Настройки пользователей.....	20
Экспорт данных профиля пользователя.....	21
Экспорт сводных данных тренировок.....	22
Профилактическое обслуживание.....	23
Информация о серийном номере	24
Нормативная информация о T6.....	24
Получение обслуживания и деталей клиентом.....	25
Информация о гарантии на T6	25
Технические данные	26
Уведомления о безопасности.....	27–28
Таблицы ЭМС.....	29–31
Соответствие требованиям FCC США и IEC/EN 55011.....	32

Введение



Благодарим вас за покупку горизонтального кросс-тренажера NuStep T6.

Являясь родоначальником горизонтальных кросс-тренажеров, NuStep — лидер в разработке сидячих тренажеров для всего тела, которые являются универсальными, эффективными и простыми в использовании. Наша продукция используется в медицинских учреждениях, оздоровительных центрах и сообществах пожилых людей по всему миру.

T6 является важной вехой в непрерывном стремлении компании NuStep к развитию, удовлетворению потребностей клиентов и лучшему в своем классе качеству. Будучи компанией, ориентированной на потребителя, NuStep обратилась к своим клиентам, включая медицинских работников и экспертов по фитнесу, чтобы узнать, какие функции следует включить в изделие. T6 — конечный результат этой ценной обратной связи.

Спасибо за ваш бизнес и добро пожаловать в нашу постоянно расширяющуюся сеть пользователей NuStep.

Инструкции по технике безопасности

	 ОСТОРОЖНО	 ПРЕДУПРЕЖДЕНИЕ
<p>Это символ предупреждения о безопасности. Он используется для привлечения внимания к инструкциям, касающимся личной безопасности. Прочитайте и соблюдайте все сообщения по технике безопасности, которые следуют за этим символом, чтобы избежать возможных травм или смерти в результате неправильного использования.</p>	<p>Информация с пометкой «ОСТОРОЖНО» указывает на потенциально опасную ситуацию, которая, если ее не предотвратить, может привести к травмам легкой или средней тяжести. Она также может использоваться для предупреждения о небезопасных методах использования.</p>	<p>ПРЕДУПРЕЖДЕНИЕ указывает на потенциально опасную ситуацию, которая, если ее не предотвратить, может привести к смерти или серьезным травмам.</p>

 ПРЕДУПРЕЖДЕНИЕ
<p>Не модифицируйте данное оборудование без разрешения производителя.</p> <p>Используйте данное оборудование только по назначению, как описано в данном руководстве.</p> <p>Не используйте дополнительное оборудование, не рекомендованное производителем.</p> <p>Никогда не используйте это оборудование, если у него повреждены шнур или вилка.</p> <p>Держите шнур вдали от нагретых поверхностей.</p> <p>Держите изделие вдали от тепла, искр, открытого огня и горячих поверхностей.</p> <p>Никогда не роняйте и не вставляйте никакие предметы в отверстия.</p> <p>Не используйте на открытом воздухе.</p> <p>В результате неправильных или чрезмерных тренировок может быть нанесен вред здоровью.</p> <p>Системы мониторинга сердечного ритма могут быть неточными.</p> <p>Чрезмерная нагрузка может привести к серьезным травмам или смерти. Если вы почувствуете слабость, немедленно прекратите занятия.</p> <p>Следует избегать использования данного оборудования рядом с другим оборудованием или на нем, поскольку это может привести к неправильной работе.</p> <p>Портативное оборудование радиочастотной связи (включая периферийные устройства, такие как антенные кабели и внешние антенны) следует использовать на расстоянии не ближе 30 см (12 дюймов) к любой части данного изделия, включая кабели. В противном случае это может привести к ухудшению характеристик данного оборудования.</p>

Инструкции по технике безопасности

 ОСТОРОЖНО
<p>Перед началом любой программы упражнений обратитесь к своему врачу.</p>
<p>Если у вас есть инвалидность или медицинские показания, требуется наблюдение.</p>
<p>Прекратите занятия, если во время использования этого изделия вы почувствуете слабость или головокружение, и обратитесь за медицинской помощью или консультацией.</p>
<p>Используйте это изделие только по указанию вашего врача, если у вас сердечные заболевания, гипертония, диабет, респираторные заболевания, любые другие медицинские проблемы, или если вы беременны.</p>
<p>Люди с ограниченными физическими, сенсорными или когнитивными возможностями или с недостаточным опытом и знаниями о данном изделии могут использовать это изделие при условии, что они находятся под присмотром лица, ответственного за их безопасность.</p>
<p>Прочитайте данное руководство перед началом использования этого изделия и сохраните его для дальнейшего использования.</p>
<p>При занятиях спортом всегда надевайте обувь и соответствующую одежду.</p>
<p>Не прикасайтесь к изделию и не держитесь за него участками тела с повреждениями кожи.</p>
<p>Не используйте это устройство, если оно повреждено или находится в нерабочем состоянии. Регулярно осматривайте изделие на отсутствие повреждений и признаков износа. Обеспечьте немедленную замену дефектных компонентов квалифицированными специалистами по обслуживанию.</p>
<p>Не проводите техническое обслуживание или ремонт данного изделия, пока оно находится в эксплуатации. Техническое обслуживание должно выполняться квалифицированным обслуживающим персоналом.</p>

 ОСТОРОЖНО
<p>Убедитесь, что положения сиденья и верхних рукоятей правильно настроены для вас.</p>
<p>Не переусердствуйте с вытягиванием руки при использовании этого изделия.</p>
<p>Не позволяйте детям пользоваться этим изделием.</p>
<p>Не используйте это изделие в присутствии детей и/или домашних животных.</p>
<p>Не подпускайте детей младше 13 лет к этому устройству.</p>
<p>Дисплеи пульса, энергии, MET и калорий не подходят для использования в тех случаях, когда здоровье и безопасность пациента зависят от точности этих параметров.</p>
<p>Максимально допустимый вес пользователя: Модель T6 PRO = 500 фунтов (227 кг) Модель T6MAX = 600 фунтов (272 кг)</p>
<p>Не поднимайте это изделие самостоятельно. Кросс-тренажер T6 очень тяжелый; он весит 298 фунтов (135 кг).</p>
<p>Во избежание травм или повреждения изделия всегда обращайтесь за помощью для перемещения этого изделия. Используйте правильные методы подъема.</p>
<p>Во избежание травм не просовывайте руки в любые отверстия крышки.</p>
<p>Для безопасной эксплуатации данного изделия поместите его на ровную, устойчивую поверхность. При необходимости отрегулируйте выравнивающие ножки.</p>
<p>Данное изделие предназначено для подключения к сети переменного тока только с помощью прилагаемого адаптера переменного тока.</p>
<p>СОХРАНИТЕ ЭТИ ИНСТРУКЦИИ.</p>

Установка и размещение

Распаковка и установка

Процедуры распаковки и установки при поставке T6 описаны в соответствующих инструкциях по установке модели T6. Эти инструкции по установке поставляются вместе с изделиями. Дополнительные копии этих документов можно получить по запросу в службе поддержки клиентов.

! ОСТОРОЖНО

Кросс-тренажер T6 очень тяжелый; он весит 298 фунтов (135 кг).

Во избежание травм или повреждения изделия всегда обращайтесь за помощью для перемещения данного изделия.

Используйте правильный метод подъема.

Размещение оборудования

Для обеспечения безопасной и эффективной работы вашего тренажера NuStep установите его на ровную, устойчивую поверхность. При необходимости отрегулируйте задние выравнивающие ножки.

Минимально необходимое свободное пространство вокруг оборудования составляет 24 дюйма (61 см) по бокам и 12 дюймов (30 см) спереди и сзади. Дополнительное свободное пространство необходимо для обеспечения доступа инвалидов колясок.

Для дополнительной устойчивости и защиты пола установите горизонтальный кросс-тренажер на коврик для тренажеров, подобный коврику, продаваемому компанией NuStep, LLC.

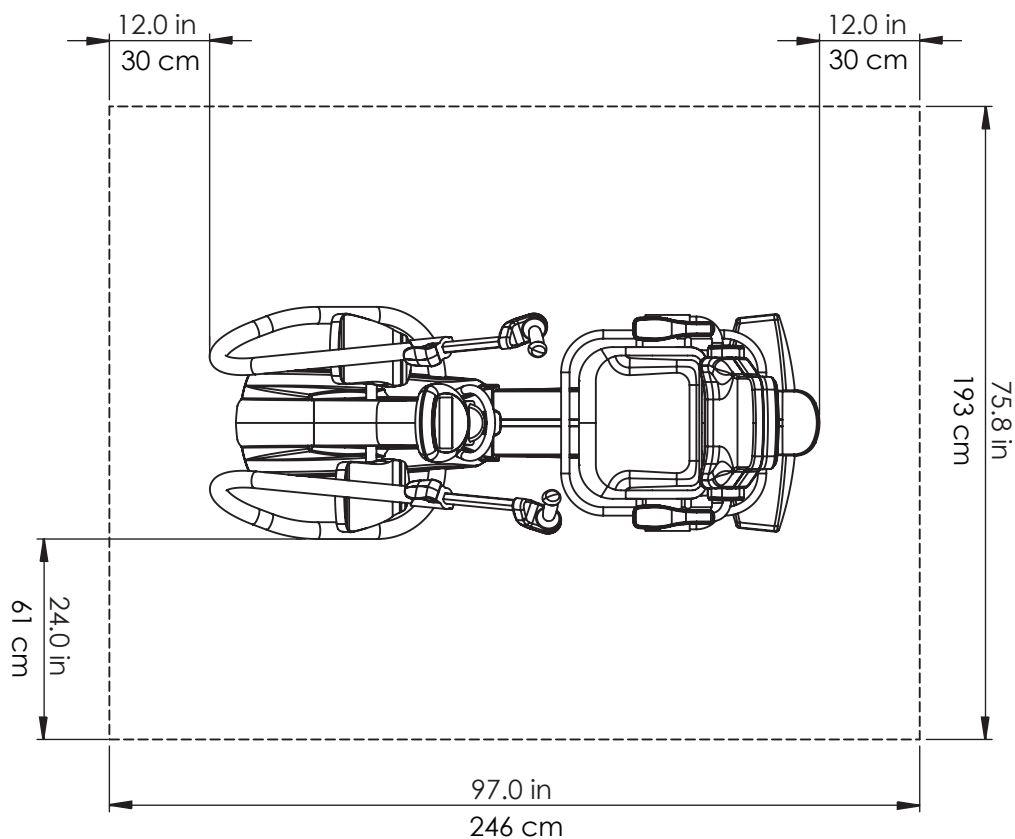

Использование адаптера переменного тока

Питание Т6 осуществляется от адаптера переменного тока, который входит в комплект поставки. Адаптер переменного тока можно подключать как к переднему, так и к заднему разъему.* Подключите адаптер к соответствующей розетке.

Прокладывайте кабель питания адаптера переменного тока таким образом, чтобы избежать опасности спотыкания и повреждения адаптера. Не допускайте приложения давления и механического напряжения к кабелям адаптера, разъемам и штекерам.

Технические характеристики адаптера приведены в разделе «Технические данные» этого руководства.

**Не подключайте Т6 к двум адаптерам переменного тока одновременно.*

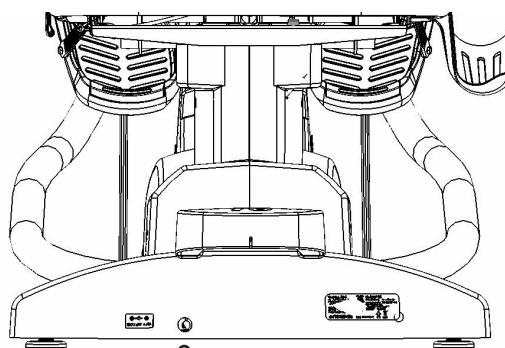
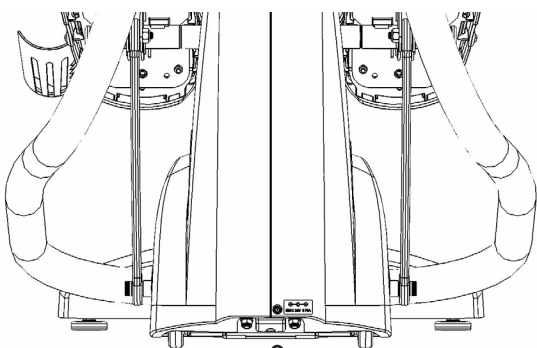
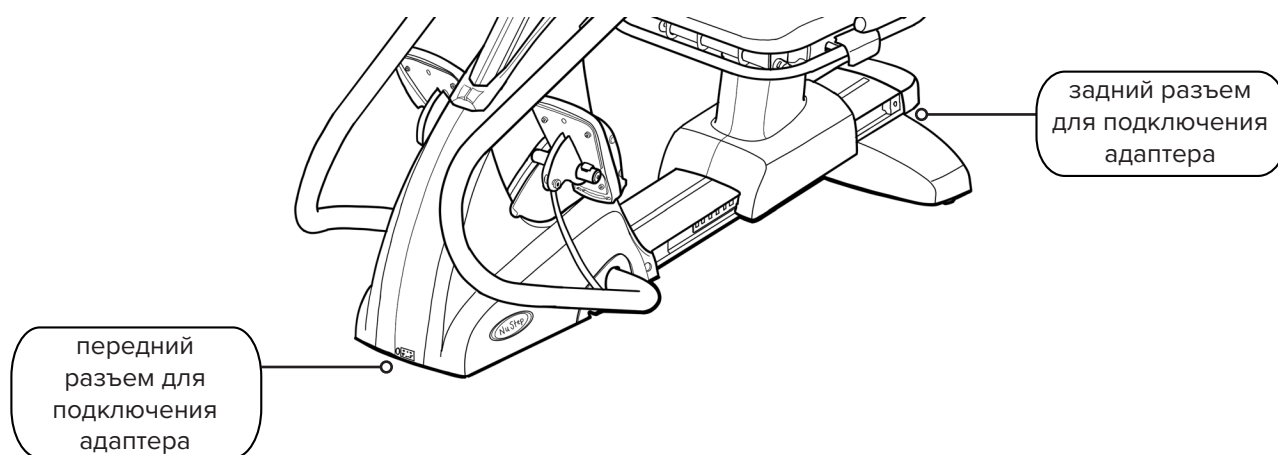

Обзор характеристик Т6

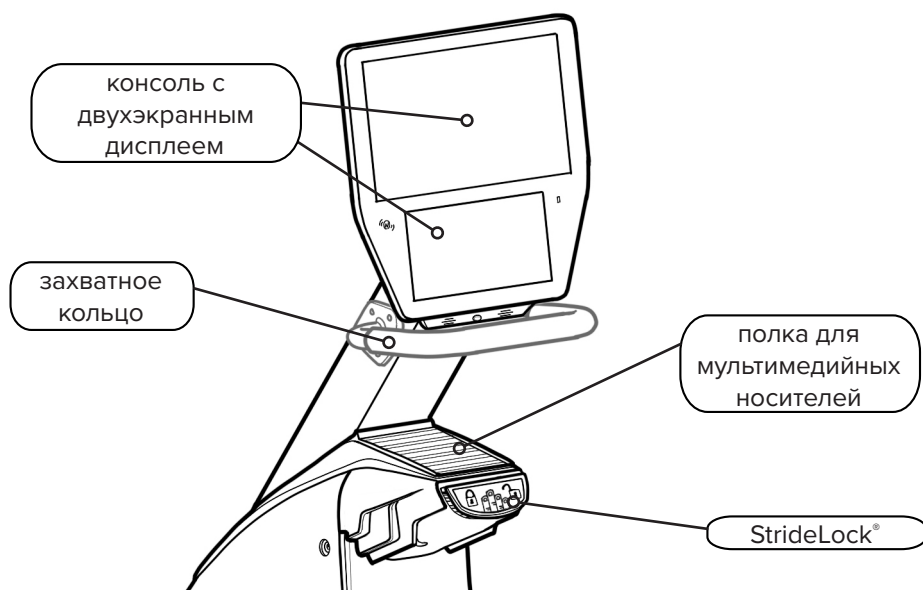
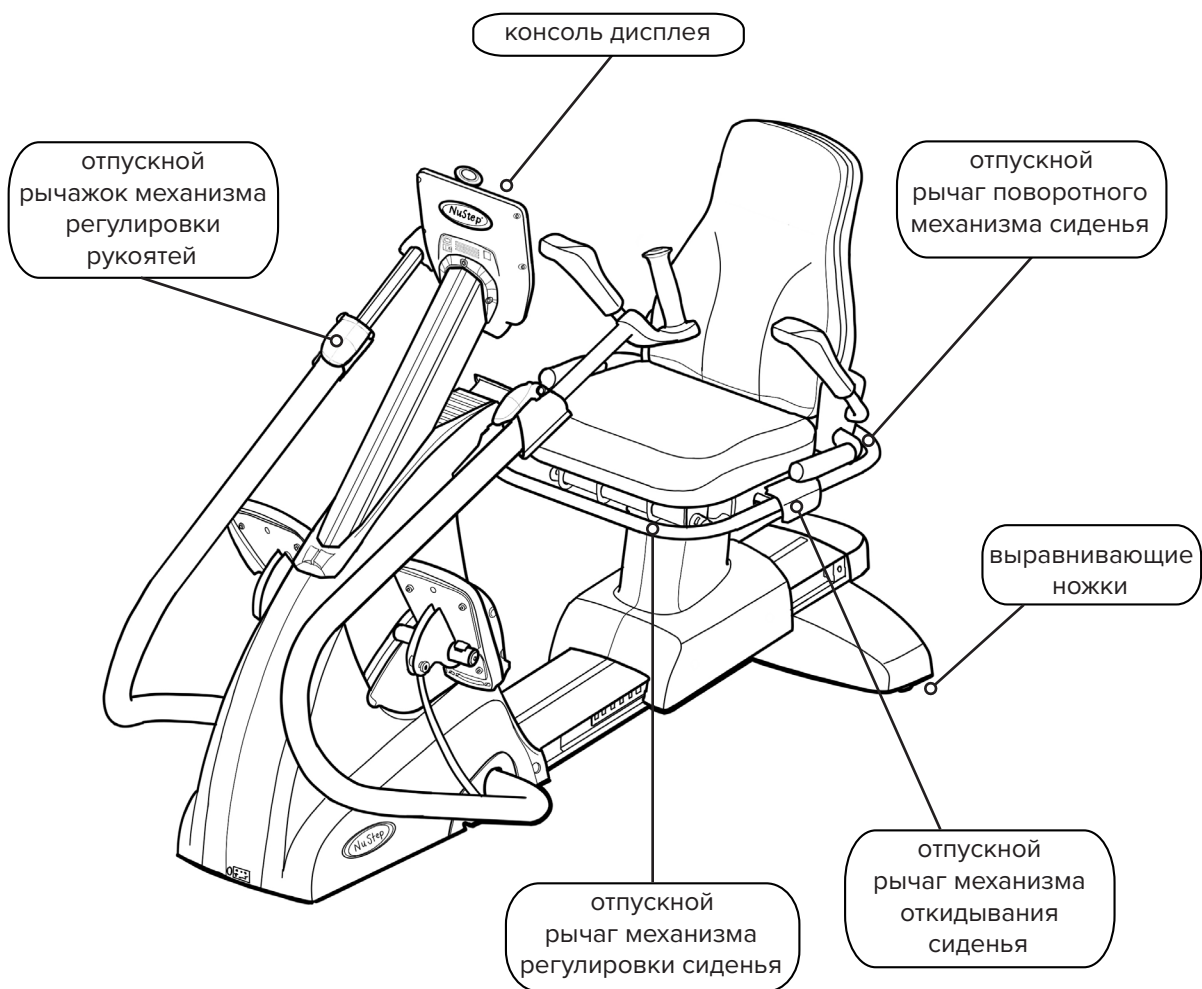

T6 StrideLock®

Функция StrideLock позволяет пользователям блокировать ручки рукоятей и педали тренажера T6. Когда функция StrideLock включена, ручки и педали не движутся. Это стабилизирует изделие и облегчает выполнение следующих операций:

- посадка на тренажер T6 и высадка с него;
- регулировка положения сиденья и ручек;
- закрепление ремней для ног или прикрепление адаптивных аксессуаров.

Чтобы включить StrideLock:

1. С помощью ручек рукоятей нажимайте на рукояти и педали или тяните за них, чтобы перевести в нужное положение.
2. Нажмите на желтый рычаг StrideLock и отпустите его. Рычаг поднят **ВВЕРХ** в **заблокированном** положении.
3. Убедитесь, что система StrideLock включена, нажав ручки рукоятей или потянув за них: ручки не должны двигаться.

Чтобы выключить StrideLock:

1. Еще раз нажмите на рычаг StrideLock. Рычаг опущен **ВНИЗ** в **разблокированном** положении.



Рычаг StrideLock



Рычаг находится вверх, когда ручки и педали заблокированы.



Рычаг находится внизу, когда ручки и педали разблокированы.

Выполнение регулировок

Регулировка расстояния до сиденья

1. Поднимите передний желтый рычаг, чтобы разблокировать.
2. С помощью ног сдвиньте сиденье вперед или назад, чтобы отрегулировать расстояние.
3. Убедитесь, что колено слегка сгибается при почти полном разгибании ноги.
4. Отпустите рычаг, чтобы зафиксировать сиденье на месте.



Поднимите передний рычаг, чтобы отрегулировать расстояние до сиденья.



Колено слегка сгибается при почти полном разгибании ноги.

Регулировка наклона сиденья

1. Поставьте ноги на педали.
2. Поднимите черный рычаг с левой стороны, чтобы разблокировать.
3. Нажимайте на спинку сиденья, чтобы увеличить наклон (возможен наклон до 12°).
4. Отпустите рычаг, чтобы зафиксировать сиденье на месте.



Поднимите черный рычаг с левой стороны.



Нажимайте на спинку сиденья, чтобы отрегулировать угол наклона.

Выполнение регулировок

Регулировка длины ручек

1. Потяните вверх желтый отпускной рычажок механизма регулировки рукоятей, чтобы разблокировать ручки рукоятей.
2. Сдвигайте ручку внутрь или наружу, чтобы отрегулировать длину.
3. Отрегулируйте ручки так, чтобы локоть был слегка согнут при почти полностью вытянутой рукояти (для многих людей номер совпадает с номером положения сиденья).
4. Опустите отпускной рычаг вниз, чтобы зафиксировать.

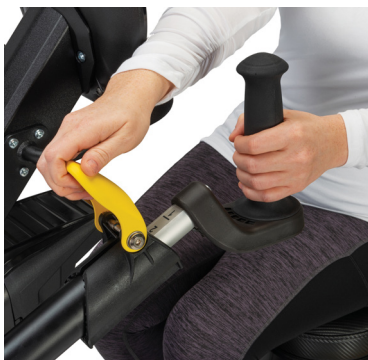

Потяните вверх за рычаг, чтобы разблокировать.



Нажмите на рычаг, чтобы заблокировать.

Регулировка поворота рукояти

1. Потяните вверх желтый отпускной рычаг механизма регулировки рукояти, чтобы разблокировать.
2. Поверните ручку вправо или влево.
3. По окончании настройки опустите отпускной рычаг вниз, чтобы зафиксировать.

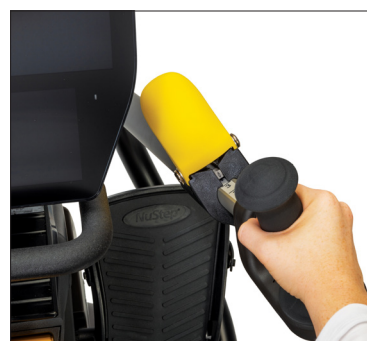

Выполнение регулировок

Управление поворотным сиденьем

1. Поднимите задний отпускной рычаг, чтобы разблокировать сиденье.
2. Поворачивайте сиденье в любом направлении (сиденье поворачивается на 360° и фиксируется через каждые 45°).
3. Отпустите рычаг, чтобы зафиксировать сиденье в нужном положении.

ПРИМЕЧАНИЕ. Сиденье можно поворачивать с пользователем или без него на устройстве. В целях безопасности расстояние до сиденья нельзя регулировать, если сиденье не обращено вперед.



Поднимите задний рычаг, чтобы разблокировать сиденье.



Сиденье поворачивается на 360° в любом направлении и фиксируется через каждые 45°.

Правильное положение во время занятий на тренажере

После регулировки ручек рукоятей и положения сиденья на кросс-тренажере Т6 колени и локти должны быть *слегка* согнуты при почти полном выдвижении во время выполнения упражнений на кросс-тренажере Т6.

	ОСТОРОЖНО
<p>В результате неправильного или чрезмерного использования может быть нанесен вред здоровью.</p> <p>Убедитесь, что сиденье и рукояти установлены в биомеханически правильных положениях.</p> <p>Не переусердствуйте с расстоянием досягаемости ног или рук.</p>	

Локоть слегка сгибается при почти полном выдвижении рукояти.



Колено слегка сгибается при почти полном разгибании ноги.

Экраны дисплея

T6 имеет главный экран и экран показателей с сенсорной навигацией:

Главный экран: отображение значков *быстрого старта*, *тренировки с партнером*, *графиков NuStep* и *бегуна по дорожке*. Коснитесь значка для запуска.

Экран показателей: отображение всех показателей тренировки, включая *прошедшее время*, *уровень (сопротивление)*, *пульс*, *калории*, *ШВМ (шаги в минуту)*, *MET*, *общее количество шагов*, *мили* и *энергию*.



Экраны приложений

Быстрый старт

Позволяет пользователям начать движение, не устанавливая цели по темпу и не выбирая значения показателей. Позволяет отслеживать прошедшее время и общее количество кругов.

С экрана «*Быстрый старт*» пользователи могут переключаться на другие приложения. Чтобы переключиться:

1. Нажмите [See Your Chart →](#), чтобы открыть приложение «*Графики эффективности*».
2. Нажмите [Keep Your Pace →](#), чтобы открыть приложение «*Тренировка с партнером*».

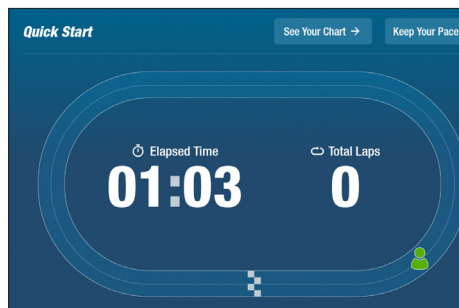

Экраны дисплея

Тренировка с партнером

Пользователи задают целевой темп и выбирают показатель тренировки (*ШВМ*, *энергию* или *МЕТ*) с целью поддержания целевого темпа. Чтобы установить значения:

1. Нажмите , чтобы открыть экран «Ваш целевой темп».
2. Коснитесь необходимого показателя.
3. Используйте ползунок для выбора темпа.
4. Нажмите «Подтвердить, чтобы установить».

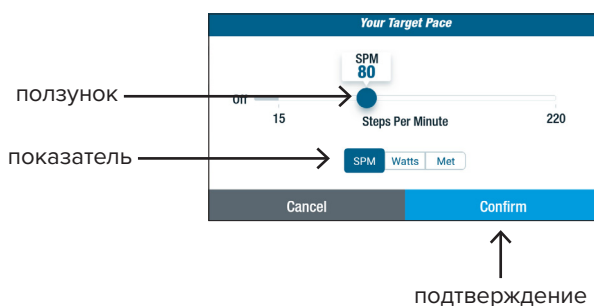
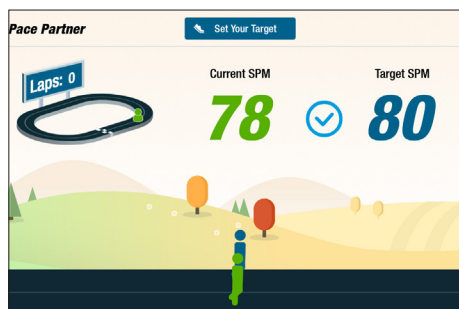

Графики NuStep

Отображение показателей эффективности тренировки: *темп (ШВМ)*, *энергия*, *нагрузка* или *МЕТ* с течением времени.

Для переключения между графиками выберите вкладку требуемого показателя. Вкладка активного показателя выделяется синим цветом.

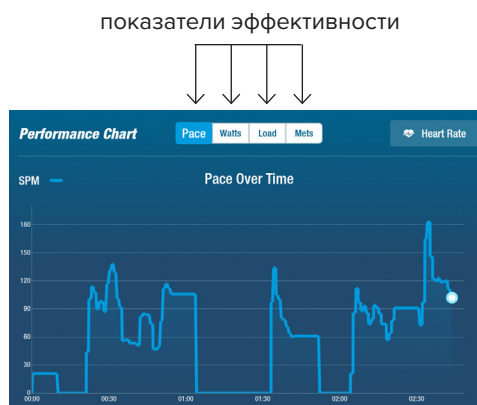

Экраны дисплея

Бегун по дорожке

Воспроизведение видеороликов с живописными беговыми дорожками, чтобы развлекать пользователей во время тренировки. Чтобы запустить:

1. Нажмите, чтобы выбрать нужное видео.
2. Начните шагать для запуска воспроизведения видео.



Чтобы вернуться к меню «Бегун по дорожке»:

1. Коснитесь экрана. Строка заголовка опустится вниз.
2. Нажмите кнопку «Назад».

Все видео, аудио и другое содержимое, включенные в приложение «Бегун по дорожке» и другие приложения NuStep, защищены законами США и международными законами об авторском праве. Не предоставляется право использовать видео, аудио и другое содержимое каким-либо образом, кроме как в том виде, в котором оно представлено для просмотра в изделиях NuStep.

Экран показателей

Нажмите для сброса информации о тренировке или для применения изменений в настройках по умолчанию.

положение сиденья

Нажмите, чтобы вернуться к главному экрану.

Нажмите, чтобы открыть экран «Настройки пользователя».

Нажмите, чтобы открыть экран «Системные настройки».

Уровень нагрузки: нажимайте (-) или (+) для регулировки.

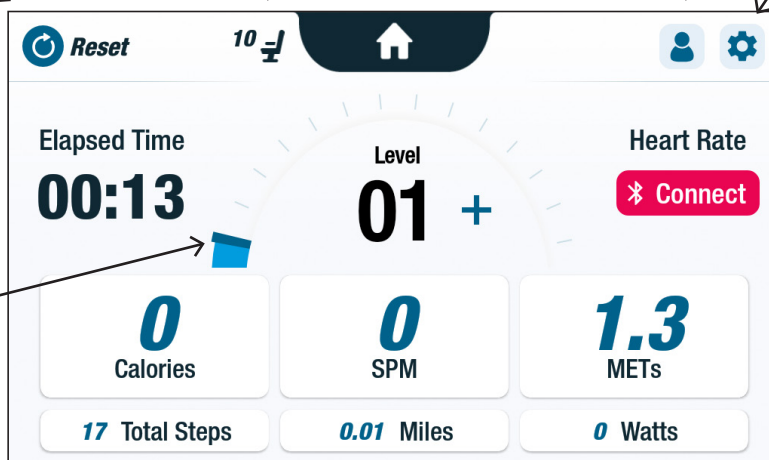

показатели тренировки

Функция паузы

T6 имеет функцию 3-минутного отключения консоли. Если пользователь прекращает шагать и не возобновляет тренировку в течение трех минут, информация на консоли сбрасывается.

Перед тем как консоль выключится, пользователь может продлить паузу (например, для интервальной тренировки) еще на 15 минут. На этом этапе пользователь также может просмотреть сводку результатов своей тренировки или завершить сеанс тренировки.

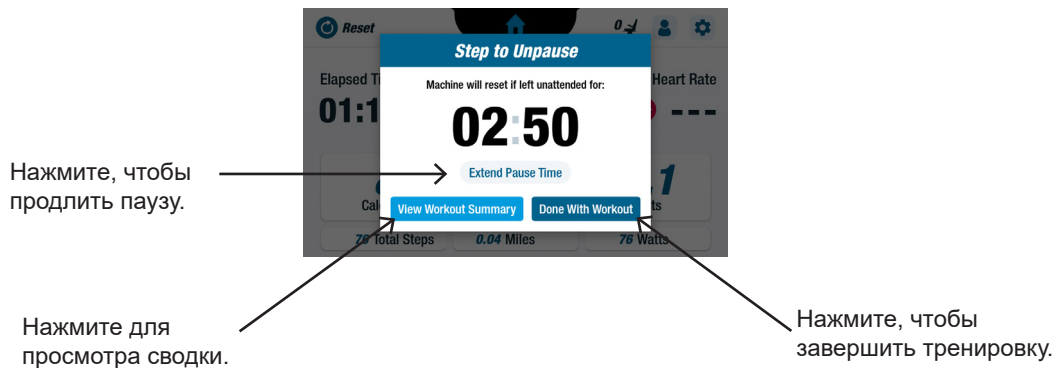

После просмотра сводки пользователь может вернуться к своей тренировке, завершить тренировку или экспортировать сводку тренировки на USB-накопитель (см. инструкции на стр. 22).

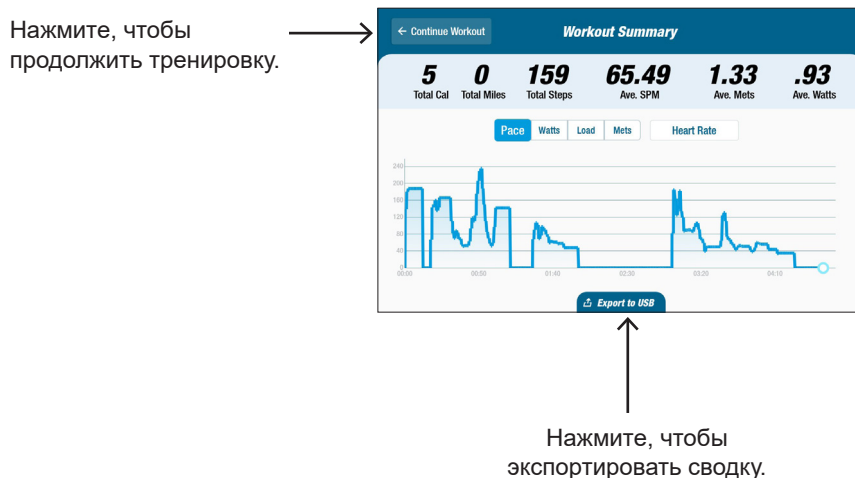



Системные настройки

Системные настройки

Используйте для регулировки громкости и яркости экрана, изменения настроек по умолчанию, просмотра диагностики, изменения конфигурации показателей, просмотра нормативной информации и сведений о программном обеспечении.

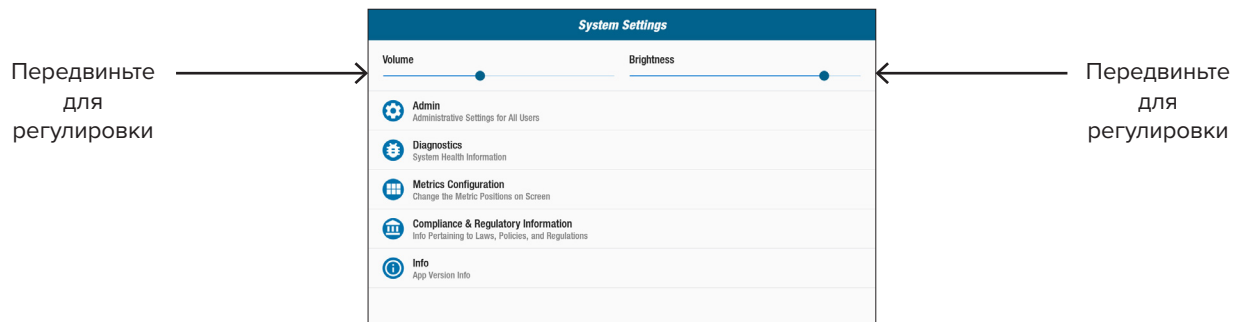

Администрирование

Используйте для изменения настроек по умолчанию (возраст, вес, пол). Изменения, внесенные в настройки по умолчанию, являются глобальными. После открытия экрана «Администрирование» для изменения настроек по умолчанию требуется ввод пароля*. Чтобы ввести пароль:

1. Коснитесь экрана, чтобы открыть цифровую клавиатуру.
2. Введите пароль и нажмите «Подтвердить».
3. Нажмите значок , чтобы закрыть клавиатуру.

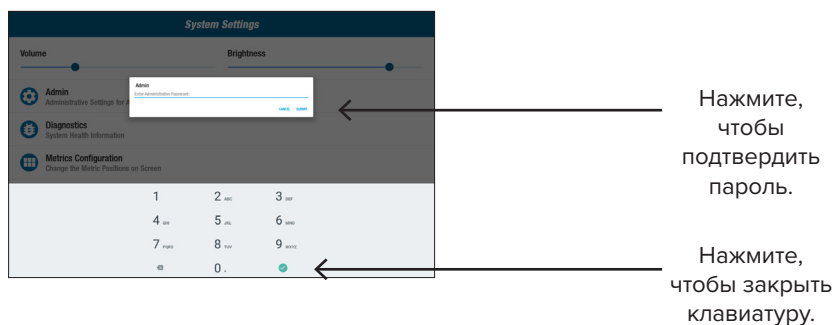

На экране «Администрирование»:

1. Выберите поля по умолчанию и введите новые параметры по умолчанию.
2. Нажмите «Подтвердить», чтобы применить изменения.

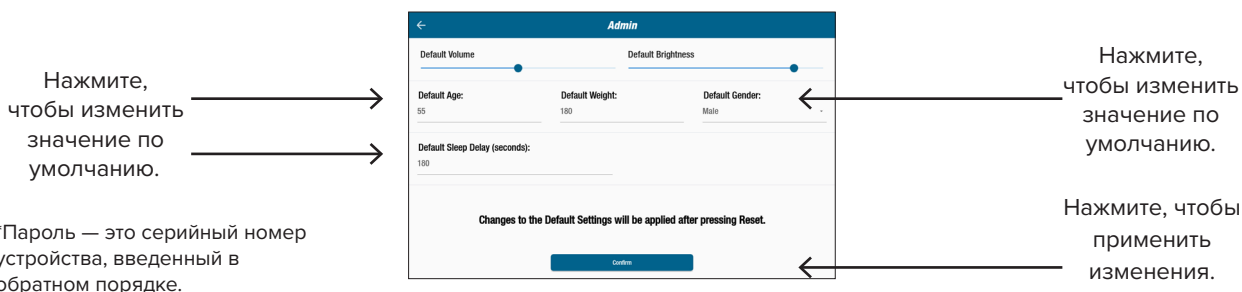

Системные настройки

3. Перейдите к экрану «Показатель».
4. Нажмите  **Reset**, чтобы открыть экран «Сброс тренировки».
5. Нажмите «Сброс», чтобы применить изменения.

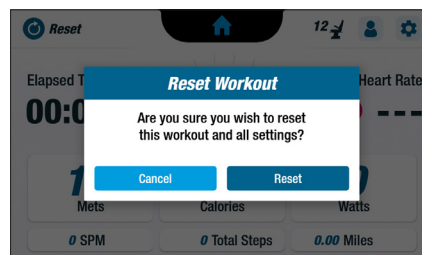

Диагностика

На диагностических экранах отображаются данные в реальном времени и за прошлые периоды для специалистов по техническому обслуживанию и тех, кто отвечает за обслуживание оборудования. Для доступа к экрану «История и версии» требуется пароль (см. предыдущую страницу).

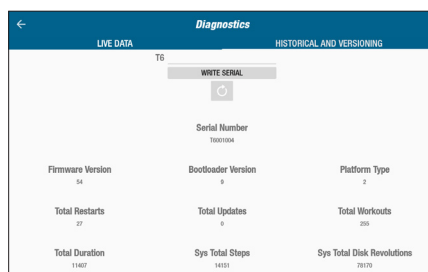

Конфигурация показателей

Пользователи могут изменять набор показателей, отображаемых на экране показателей. В верхней строке отображается текущая конфигурация показателей. Чтобы изменить:

1. Нажмите текущий показатель, чтобы выделить его.
2. Нажмите показатель для выделенного слота.
3. Нажмите «Подтвердить», чтобы применить изменения.

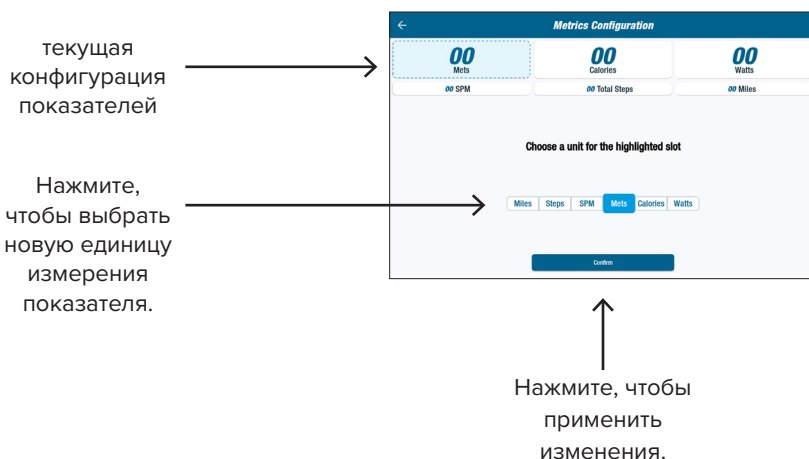

Настройки пользователей

Конфигурация пользователей

Пользователи могут создавать и сохранять профили с собственными настройками. Чтобы изменить:

1. Коснитесь экрана, чтобы открыть цифровую клавиатуру.
2. Введите возраст, вес и выберите пол.

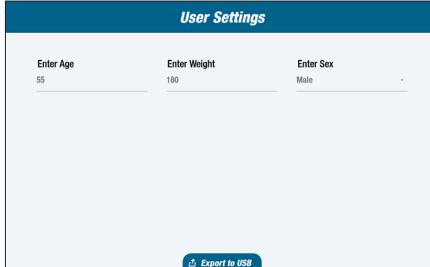

The screenshot shows a mobile application interface titled "User Settings". It features three input fields: "Enter Age" with the value "55", "Enter Weight" with the value "190", and "Enter Sex" with the value "Male". At the bottom center, there is a button labeled "Export to USB".

Экспорт данных профиля пользователя

Пользователи могут в любое время экспортировать данные своего профиля на USB-накопитель.

Чтобы экспортировать:

1. Вставьте USB-накопитель в USB-порт на задней панели консоли дисплея.

2. Нажмите  на экране «Показатель», чтобы открыть экран «Настройки пользователей».

ПРИМЕЧАНИЕ. Пропустите этот шаг, если экран профиля запускается автоматически.

3. Нажмите вкладку «Экспортировать на USB-накопитель» в нижней части экрана.

USB-порт



Нажмите, чтобы открыть экран «Настройки пользователей».

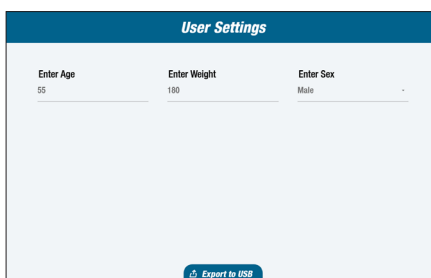
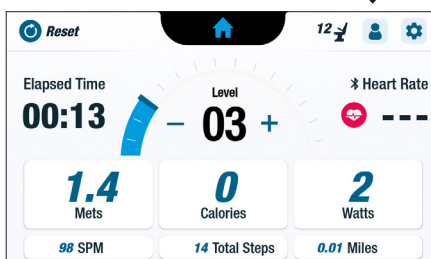

Нажмите, чтобы экспортировать данные профиля.

Экспорт сводки тренировки

Пользователи могут экспортировать сводку тренировки на USB-накопитель. Сводка сохраняется в формате PDF.

ПРИМЕЧАНИЕ. Перед тренировкой вставьте USB-накопитель в USB-порт на задней панели консоли.

В конце тренировки (когда пользователь перестал шагать) открывается экран «Сделайте шаг, чтобы снять паузу».

1. Нажмите «Просмотреть сводку тренировки».

ПРИМЕЧАНИЕ. Не нажимайте кнопку «Закончить тренировку», так как при этом завершается сеанс тренировки и сбрасываются настройки тренажера. Это не позволит пользователю экспортировать сводку тренировки.

Нажмите,
чтобы открыть
экран сводки

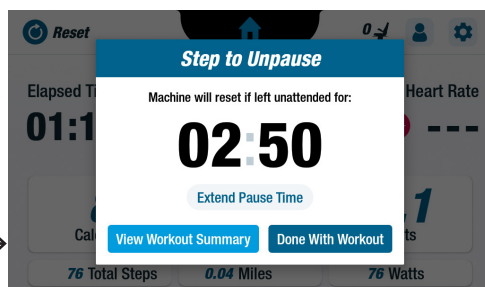

2. На экране «Сводка тренировки» нажмите «Экспортировать на USB-накопитель».

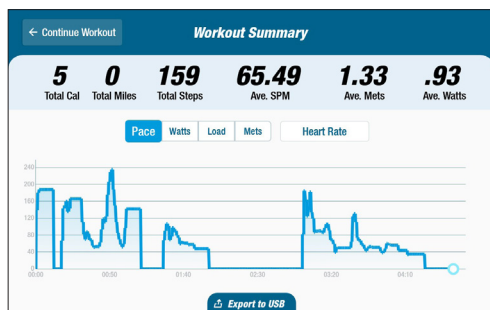

Экспортировать
на USB-накопитель

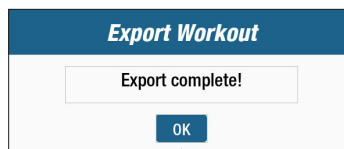

Нажмите «ОК», чтобы
закреть.

Профилактическое обслуживание

Интервалы профилактического обслуживания

Хотя ваш тренажер T6 спроектирован так, чтобы не требовать технического обслуживания, мы рекомендуем выполнять несколько задач, чтобы увеличить срок службы вашего оборудования. Соблюдайте рекомендуемые интервалы профилактического обслуживания, указанные ниже. Это примерные интервалы, и вам может потребоваться увеличить или уменьшить периодичность профилактического обслуживания в зависимости от фактического использования.

ЭЛЕМЕНТ	ЗАДАЧА	ЧАСТОТА
Рукояти, ручки и захваты	* Очистите	Еженедельно
Консоль	* Очистите	Еженедельно
Крышки и рама	* Очистите	Еженедельно
Сиденье	* Очистите	Еженедельно
* Для очистки NuStep используйте неабразивный аэрозольный очиститель и мягкую ткань.		

Информация о серийном номере T6

Расположение на изделии:

Серийный номер расположен на правой стороне крышки задней опоры.

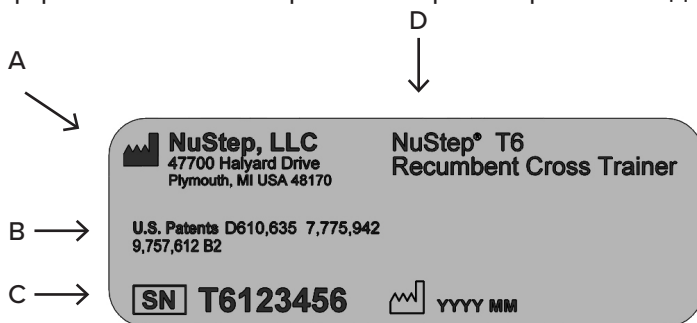

A	Название и адрес производителя
B	Патентная защита изделия.
C	Серийный номер и дата изготовления
D	Номер модели и описание изделия

Нормативная информация о T6

Расположение на изделии:

Нормативная информация расположена на правой стороне крышки задней опоры.

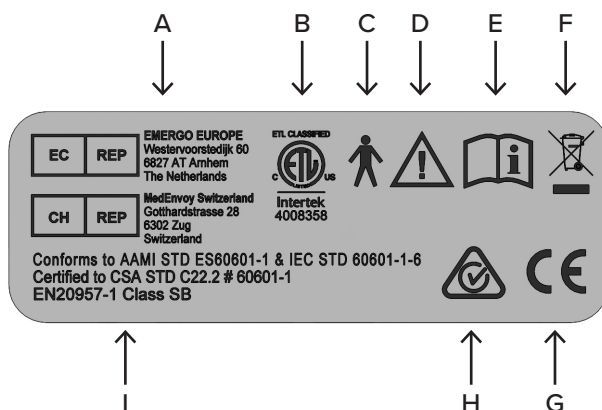

A	Европейский уполномоченный представитель
B	Знак признанной на национальном уровне испытательной лаборатории
C	Накладная деталь типа В для обеспечения электробезопасности
D	Внимательно ознакомьтесь с сопроводительными документами
E	Перед использованием проконсультируйтесь с руководством по эксплуатации
F	Знак соответствия требованиям директивы WEEE
G	Знак соответствия нормативам ЕС
H	RCM
I	Standards

Получение обслуживания и деталей клиентом

ШАГ 1 — определите проблему.

Если вы не сталкивались с проблемой, поговорите с человеком, который столкнулся с ней, чтобы понять суть проблемы.

ШАГ 2 — проверьте наличие проблемы.

Осмотрите кросс-тренажер. Определите, требуется ли какая-либо новая деталь для устранения проблемы. Рисунки и списки деталей доступны на веб-сайте компании NuStep по адресу:

nustep.com/customer-service/Service Parts.

ШАГ 3 — обратитесь в службу поддержки клиентов NuStep.

Чтобы наши специалисты по продукции могли лучше помочь вам, подготовьте полное описание проблемы и серийный номер устройства (информацию о расположении серийного номера на тренажере Т6 см. на предыдущей странице).

Специалисты по продукции NuStep доступны по электронной почте или по телефону:

Электронная почта: support@nustep.com

Телефон: 800-322-2209 (США)
734-769-3939

Сайт: NUSTEP.COM

Клиентам за пределами США и Канады, которым требуется обслуживание, необходимо связаться с местным дистрибьютором NuStep.

Гарантия на Т6

Чтобы просмотреть свою гарантию в Интернете, перейдите по ссылке: NUSTEP.COM



Если у вас возникли любые вопросы по гарантии, обратитесь в службу поддержки клиентов: 800-322-2209 или по адресу электронной почты support@nustep.com.

Клиентам за пределами США и Канады для получения сведений о гарантии необходимо обращаться к местному дистрибьютору NuStep.

Технические данные

Порт USB A	Порт USB предназначен только для флэш-накопителей. Некоторые флэш-накопители могут быть несовместимыми с USB-портом T6. Не подключайте внешние устройства к этому порту с помощью USB-кабелей.
Порт USB C	Подключение только для обслуживания.
Порт Ethernet	Подключение только для локальной сети. Не подключайте T6 к Интернету. Используйте порт только для подключения к оборудованию, соответствующему стандарту IEC 60601-1. При подключении к немедицинскому оборудованию используйте линейный сетевой изолятор, соответствующий стандарту IEC 60601-1.
Аудиогнездо 3,5 мм	Подключение только для пассивных наушников и наушников со штекером 3,5 мм.
Стандарты	ANSI/AAMI ES60601-1, CAN/CSA-C22.2 № 60601-1, IEC/EN 60601-1, IEC/EN 60601-1-2
Система сопротивления вихревым токам	Тренажер T6 оснащен зависящей от скорости системой сопротивления вихревым токам, работа которой зависит от выбранного уровня нагрузки, частоты шагов пользователя и длины шага пользователя. Диапазон: 0–1400 Вт
Шаговое действие	T6 имеет зависимое шаговое действие с диапазоном шага до 8,5 дюйма (22 см).
Параметры тестирования регистрации энергии	Отображаемые значения энергии в Вт представляют собой уровень потребления энергии пользователем. Они рассчитываются в режиме реального времени с помощью алгоритма, основанного на механических параметрах тренажера и измеренном среднем стиле занятий. Существенные механические параметры, влияющие на отображаемые значения энергии, включают инерцию движущихся компонентов тренажера, уровень нагрузки, выбранный пользователем, и скорость вращения вихретокового диска. Проверочное тестирование отображаемых значений энергии было проведено путем сравнения указанных значений и фактически измеренной механической мощности, произведенной несколькими пользователями. Отображаемые значения энергии не зависят от физиологических и анатомических параметров, которыми обладает пользователь.
Адаптер переменного тока	<p>Модель AUTECH POWER SYSTEMS DT-M090-240-U-NSP или Модель GlobTek TR9KI3750CCP-IM(R6B)</p> <p>Выход 24 В постоянного тока при не более чем 3,75 А, 90 Вт. Вход 100–240 В переменного тока, 50–60 Гц, 1,5 А</p> <p>Питание T6 должно осуществляться только при безопасном сверхнизком напряжении, соответствующем маркировке на изделии.</p> 

Уведомления о безопасности

ТИП/СТЕПЕНЬ ЗАЩИТЫ	КЛАССИФИКАЦИЯ/ ИДЕНТИФИКАЦИЯ/ ПРЕДУПРЕЖДЕНИЯ	СИМВОЛ
Тип защиты от поражения электрическим током	Оборудование класса II	
Степень защиты от поражения электрическим током	Накладная деталь типа B	
Степень защиты от проникновения жидкостей	Нет защиты	НЕТ
Степень безопасности в присутствии легковоспламеняющейся смеси анестетика с воздухом, кислородом или закисью азота	Не подходит	НЕТ
Режим работы	Непрерывный	НЕТ
Информация о возможных электромагнитных или других помехах и рекомендации по их предотвращению	Горизонтальные кросс-тренажеры NuStep T6 используют электромагнитную и радиочастотную энергию только для работы своего внутреннего оборудования. Поэтому ЭМС и радиочастотные излучения очень низкие и не вызывают помех в близлежащем электронном оборудовании.	НЕТ
Предупреждения и таблицы по ЭМС, предусмотренные стандартом IEC 60601-1-2	См. таблицы ЭМС.	НЕТ

Уведомления о безопасности

ТИП/СТЕПЕНЬ ЗАЩИТЫ	КЛАССИФИКАЦИЯ/ ИДЕНТИФИКАЦИЯ/ ПРЕДУПРЕЖДЕНИЯ	СИМВОЛ
Идентификация любых рисков, связанных с утилизацией отходов, остатков, включая утилизацию самого оборудования по окончании срока службы.	Оборудование горизонтального кросс-тренажера NuStep T6 содержит узлы электронных схем и батарейку типа «таблетка», которые могут потребовать соблюдения определенных местных процедур утилизации или переработки.	
Указание условий окружающей среды при транспортировке и хранении (также отмечено на внешней стороне упаковки).	<p>Оборудование горизонтального кросс-тренажера NuStep T6 может:</p> <p>а) безопасно транспортироваться и храниться в следующих условиях: от -10° до 50°C; $\leq 95\%$ влажности без конденсации; 20–107 кПа;</p> <p>б) эксплуатироваться в следующих условиях: от 5° до 40°C; $\leq 85\%$ влажности без конденсации; 60–107 кПа.</p>	НЕТ
Указание о том, что оборудование находится под напряжением.	Когда тренажер T6 подключен к сети и не используется, индикатор питания в режиме ожидания на передней панели консоли остается включенным.	НЕТ

Таблицы ЭМС

Указания и декларация производителя — электромагнитные излучения		
<p>Модель NuStep T6 предназначена для использования в электромагнитной среде, указанной ниже. Клиент или пользователь модели NuStep T6 должен убедиться, что она используется в таких условиях. Изделие не включает основные рабочие характеристики и функции.</p>		
Проверка на выбросы	Соответствие требованиям	Электромагнитная среда — указания
Радиочастотные излучения CISPR 11	Группа 1	Модель NuStep T6 использует радиочастотную энергию только для работы своего внутреннего оборудования. Поэтому радиочастотные излучения тренажера очень низкие и не вызывают помех в близлежащем электронном оборудовании.
Радиочастотные излучения CISPR 11	Класс В	Модель NuStep T6 подходит для использования во всех учреждениях.
Гармонические выбросы IEC 61000-3-2	Неприменимо	
Колебания напряжения/ мерцающее излучение IEC 61000-3-3	Неприменимо	

Таблицы ЭМС

Таблица 2 — указания и декларация ПРОИЗВОДИТЕЛЯ — электромагнитная ПОМЕХОУСТОЙЧИВОСТЬ — для всего ОБОРУДОВАНИЯ МЕ и СИСТЕМ МЕ

Указания и декларация производителя — электромагнитная помехоустойчивость			
<p>Модель NuStep T6 предназначена для использования в электромагнитной среде, указанной ниже. Клиент или пользователь модели NuStep T6 должен убедиться, что она используется в таких условиях.</p>			
Проверка на помехозащищенность	Уровень испытаний IEC 60601	Уровень соответствия	Электромагнитная среда — указания
<p>Электростатический разряд (ESD) IEC 61000-4-2</p>	<p>Контакт ± 8 кВ Воздух ± 15 кВ</p>	<p>Контакт ± 4 кВ Воздух ± 8 кВ (См. примечание 1.)</p>	<p>Полы должны быть деревянными, бетонными или из керамической плитки. Если полы покрыты синтетическим материалом, относительная влажность должна составлять не менее 30%.</p>
<p>Быстрые электрические переходные процессы/ всплески IEC 61000-4-4</p>	<p>± 2 кВ для линий электропитания</p>	<p>± 2 кВ для линий электропитания</p>	<p>Качество электропитания сети должно соответствовать типовой коммерческой или больничной среде.</p>
<p>Всплеск IEC 61000-4-5</p>	<p>± 1 кВ при дифференциальном включении ± 2 кВ — синфазная помеха</p>	<p>± 1 кВ при дифференциальном включении ± 2 кВ — синфазная помеха</p>	<p>Качество электропитания сети должно соответствовать типовой коммерческой или больничной среде.</p>
<p>Провалы напряжения, короткие прерывания и колебания напряжения во входной линии электропитания IEC 61000-4-11</p>	<p>0% UT; 0,5 цикла 0% UT; 1 цикл 70% UT; 25/30 циклов 0% UT; 250/300 циклов</p>	<p>0% UT; 0,5 цикла 0% UT; 1 цикл 70% UT; 25/30 циклов 0% UT; 250/300 циклов</p>	<p>Качество электропитания сети должно соответствовать типовой коммерческой или больничной среде. Если пользователю горизонтального кросс-тренажера NuStep[®] T6 требуется продолжение работы во время перебоев в электросети, питание горизонтального кросс-тренажера NuStep[®] T6 будет осуществляться от внутренних батарей.</p>
<p>Частота питания (50/60 Гц) Магнитное поле IEC 61000-4-8</p>	<p>30 А/м</p>	<p>30 А/м</p>	<p>Магнитное поле промышленной частоты должно быть на уровнях, характерных для типового места в типовой коммерческой или больничной среде.</p>
<p>ПРИМЕЧАНИЕ 1. Более высокие уровни ESD не влияют на базовую безопасность и основные эксплуатационные характеристики. (См.: «Указания и декларация производителя — электромагнитные излучения».) ПРИМЕЧАНИЕ 2. U_T — это напряжение сети переменного тока до применения испытательного уровня.</p>			

Таблицы ЭМС

Таблица 3 — указания и декларация ПРОИЗВОДИТЕЛЯ — электромагнитная ПОМЕХОЗАЩИЩЕННОСТЬ — для ОБОРУДОВАНИЯ МЕ и СИСТЕМ МЕ, не поддерживающих жизнедеятельность человека

Указания и декларация производителя — электромагнитная помехоустойчивость			
<p>Модель NuStep T6 предназначена для использования в электромагнитной среде, указанной ниже. Клиент или пользователь модели NuStep T6 должен убедиться, что она используется в таких условиях.</p>			
Проверка на ПОМЕХОЗАЩИЩЕННОСТЬ	УРОВЕНЬ ИСПЫТАНИЙ IEC 60601	Уровень соответствия	Электромагнитная среда — указания
<p>Кондуктивные РЧ-помехи IEC 61000-4-6</p> <p>Излучаемые радиочастоты IEC 61000-4-3</p>	<p>3 В (эфф.) От 150 кГц до 80 МГц</p> <p>3 В/м от 80 МГц до 2,7 ГГц</p>	<p>3 В (эфф.)</p> <p>3 В/м</p>	<p>Портативное и мобильное оборудование радиочастотной связи должно использоваться не ближе к любой части модели NuStep T6, включая кабели, чем рекомендуемое расстояние разделения, рассчитанное по уравнению, применимому к частоте излучателя.</p> <p>Рекомендуемое расстояние разделения</p> <p>Неприменимо</p> <p>$d = 1,2 \sqrt{P}$ 80–800 МГц</p> <p>$d = 2,3 \sqrt{P}$ от 800 МГц до 2,7 ГГц</p> <p>Где P — максимальная выходная мощность излучателя в ваттах (Вт) в соответствии с данными производителя излучателя, а d — рекомендуемое расстояние разделения в метрах (м).</p> <p>Напряженность поля от стационарных радиочастотных передатчиков, определенная в ходе электромагнитного обследования территории^a, должна быть меньше уровня соответствия в каждом частотном диапазоне^b.</p> <p>Вблизи оборудования, обозначенного следующим символом, могут возникать помехи:</p> 
<p>ПРИМЕЧАНИЕ 1. При частотах 80 МГц и 800 МГц применяется более высокий диапазон частот.</p> <p>ПРИМЕЧАНИЕ 2. Данные рекомендации могут применяться не во всех ситуациях. На распространение электромагнитного излучения влияют поглощение и отражение от конструкций, предметов и людей.</p> <p>ПРИМЕЧАНИЕ 3. Изделие соответствует требованиям стандарта IEC 60601-1-2 (статья 8.10, таблица 9) для устойчивости к полям в ближней зоне от радиочастотного оборудования беспроводной связи</p>			
<p>a. Напряженность поля от стационарных передатчиков, таких как базовые станции для радиотелефонов (сотовых/беспроводных) и наземных мобильных радиостанций, любительского радио, AM- и FM-радиовещания и телевидения, не может быть предсказана теоретически с точностью. Для оценки электромагнитной обстановки, обусловленной стационарными радиочастотными передатчиками, следует рассмотреть возможность проведения электромагнитного обследования местности. Если измеренная напряженность поля в месте, где используется модель NuStep T6, превышает указанный выше уровень радиочастотного соответствия, следует понаблюдать за моделью NuStep T6, чтобы убедиться в нормальной работе. Если наблюдается ненормальная работа, могут потребоваться дополнительные меры, например переориентация или перемещение модели NuStep T6.</p> <p>b. В диапазоне частот от 150 кГц до 80 МГц напряженность поля должна быть менее 3 В/м.</p>			

Соответствие требованиям FCC США и IEC/EN 55011

Заявление о соответствии требованиям FCC США:

Примечание. Данное оборудование было протестировано и признано соответствующим ограничениям для цифровых устройств класса В в соответствии с частью 15 правил FCC. Эти ограничения предназначены для обеспечения разумной защиты от вредных помех при установке в жилых помещениях. Данное оборудование генерирует, использует и может генерировать радиочастотную энергию и, если оно установлено и используется не в соответствии с инструкциями по установке, может создавать вредные помехи для радиосвязи. Однако нет гарантии, что помехи не возникнут в конкретном месте установки. Если оборудование создает вредные помехи для радио- или телевизионного приема, что может быть определено путем выключения и включения данного оборудования, пользователю рекомендуется попытаться устранить помехи одним или несколькими из следующих способов:

- Переориентируйте или переместите приемную антенну
- Увеличьте расстояние между оборудованием и приемником
- Подключите оборудование к розетке в цепи, отличной от той, к которой подключен приемник
- Обратитесь за помощью к дилеру или опытному радио-/телевизионному технику

Заявление о соответствии стандарту IEC/EN 55011:

Данное устройство соответствует стандарту IEC/EN 55011 для устройств группы 1, класса В. Группа 1 включает все ISM-оборудование, в котором намеренно генерируется и/или используется кондуктивно связанная радиочастотная энергия, необходимая для внутреннего функционирования самого оборудования. Оборудование класса В подходит для использования в бытовых учреждениях и в учреждениях, непосредственно подключенных к низковольтной сети электроснабжения, которая питает здания, используемые в бытовых целях.

Товарные знаки

Словесный знак Bluetooth® и логотипы являются зарегистрированными товарными знаками, принадлежащими Bluetooth SIG, Inc., и любое использование этих знаков компанией NuStep, LLC осуществляется по лицензии. Другие товарные знаки и торговые наименования принадлежат их соответствующим правообладателям.

NuStep, LLC
47700 Halyard Drive
Plymouth, MI 48170
U.S.A. (США)
800-322-2209
734-769-3939
www.nustep.com



Информация в данном руководстве является самой актуальной на момент печати. В связи с нашим стремлением к постоянному совершенствованию технические характеристики и описания могут быть изменены без предварительного уведомления. Никакая часть данного руководства не может быть воспроизведена или передана в любой форме и любыми средствами, будь то электронными или механическими, для любых целей без специального письменного разрешения компании NuStep, LLC.

© NuStep, LLC, апрель 2021 г.

NuStep® и Transforming Lives® являются зарегистрированными товарными знаками компании NuStep, LLC.

Артикул руководства по эксплуатации T6 — 52529, ред. В

